



RP-i13N

ATENȚIE
A fost scos uleiul din motor înainte de livrare.
Înainte de punerea în funcțiune,
puneti ulei in motor.



RO

Instrucțiuni de utilizare originale

Placa compactoare RP-i13N

Model: RP-i12N

Număr serie: _____

Atât numărul de serie, cât și modelul pot fi găsite pe plăcuța de identificare a plăcii. Păstrați ambele numere în siguranță, pentru a le utiliza în viitor. Acest manual vă explică funcțiile și aplicațiile de bază ale utilajului.

01/2017 – Rpi13N

PREZENTARE

1. GENERALITĂȚI

- 1.1 Informații privind instrucțiunile de utilizare
- 1.2 Limitarea răspunderii
- 1.3 Drepturi de autor

2. PROCEDURI DE UTILIZARE

3. PROGRAM DE UTILIZARE

4. MEDIU

5. SIGURANȚĂ

- 5.1 Avertismente
- 5.2 Siguranța operațională
- 5.3 Manipularea în siguranță a combustibilului/ alimentarea
- 5.4 Service-Siguranță
- 5.5 Pericole reziduale și măsuri de protecție
- 5.6 Comportamentul în caz de urgență
- 5.7 Explicația simbolurilor

6. COMPONENTE DE IDENTIFICARE

7. UTILAJ DE TRANSPORT

- 7.1 Pentru ridicarea mecanică
- 7.2 Pentru a depăși mașina la sol

8. DEPOZITAREA

9. ÎNAINTE DE PRIMA PORNIRE

10. ALIMENTAREA

- 10.1 Ulei de motor
- 10.2 Combustibil

11. PORNIREA

- 11.1 Pregătirea pentru utilizare
- 11.2 Unitate de antrenare
- 11.3 Pornirea motorului
- 11.4 Oprirea motorului
- 11.5 Operare
- 11.6 Recomandare pentru compactare

12. ÎNTREȚINERE

- 12.1 Întreținere
- 12.2 Schimbarea uleiului
- 12.3 Filtru de aer
- 12.4 Curățarea paharului decantor
- 12.5 Buji
- 12.6 Reglarea turației motorului
- 12.7 Curele de transmisie
- 12.8 Lubrifierea agentului exciter
- 12.9 Curățarea plăcii

13. DEFECTIUNI

14. DATE TEHNICE

15. ACORDAREA GARANȚIEI/ GARANȚIE/ SERVICIU CLIENȚI

16. DECLARAȚIE DE CONFORMITATE CE

17. COMPONENTELE MAȘINII

1. GENERALITĂȚI

1.1 INFORMAȚII PRIVIND INSTRUCȚIUNILE DE UTILIZARE

Aceste instrucțiuni de utilizare furnizează informații importante pentru utilizarea plăcilor vibratoare. Precondiția pentru o muncă sigură este respectarea corectă a tuturor instrucțiunilor și avertismentelor de siguranță specificate în acest manual. De asemenea, trebuie respectate reglementările locale pentru prevenirea accidentelor, cât și cele de siguranță.

Instrucțiunile de utilizare trebuie citite cu atenție înainte de punerea în funcțiune! Acest manual este parte componentă a echipamentului și trebuie păstrat într-un loc sigur și accesibil tuturor utilizatorilor.

Această documentație conține informații despre funcționarea echipamentului, indiferent de tipul mașinii. Din acest motiv, veți găsi și explicații care nu sunt direct legate de utilajul dvs.

Termenul utilaj/echipament înlocuiește denumirea comercială a obiectului la care fac referire aceste instrucțiuni – placa compactoare RPi13N.

Informațiile privind datele tehnice, dimensiunile, ilustrațiile utilajului și modificările standard de siguranță sunt supuse unei dezvoltări ulterioare, și prin urmare, nu sunt întotdeauna obligatorii pentru livrare.

Sunt rezervate erori tipografice

1.2 LIMITAREA RĂSPUNDERII

În acest manual am încercat să oferim cât mai multe informații legate de prevenirea accidentelor în timpul funcționării, însă acest lucru este imposibil din cauza lipsei de completitudine a punctelor de pericol și a surselor enumerate.

Producătorul nu își asumă răspunderea pentru daunele cauzate de:

- Nerespectarea instrucțiunilor de utilizare;
- Utilizarea necorespunzătoare a utilajului;
- Instalarea, punerea în funcțiune, utilizarea sau întreținerea incorectă a utilajului;
- Utilizarea echipamentului cu elementele de siguranță montate incorect sau defecte;
- Nerespectarea instrucțiunilor din manualul de utilizare privind transportul, depozitarea, funcționarea, operarea și întreținerea echipamentului;
- Modificări structurale neautorizate;
- Modificări neautorizate ale utilajului;
- Monitorizarea defectuasă a pieselor supuse uzurii;
- Reparații necorespunzătoare;
- Dezaastre cauzate de corpuri străine sau forță majoră.

1.3 DREPTURI DE AUTOR

Toate documentele sunt protejate în ceea ce privește drepturile de autor. Nu este permisă transferarea și duplicarea documentelor, a fragmentelor și chiar a mesajelor din conținut, cu excepția cazului în care a fost exprimat acordul în mod expres.

2. DOMENIU DE UTILIZARE

Placa compactoare este proiectată și testată exclusiv pentru scopul descris aici. Toate celelalte activități sunt interzise.

- Placa compactoare este utilizată exclusiv pentru compactarea solurilor afânate și granulare, a pietrelor de compozit și pietrișului din zonele înguste ale clădirilor, borduri și fundații. Domeniul de aplicare se extinde de la șanțuri și compactarea suprafețelor, chiar și soluri coezive, la vibrarea pavajelor din piatră compozită.
- Utilajul nu este recomandat pentru compactarea suprafețelor dure sau a solurilor cu conținut ridicat de argilă.
- Covorul de cauciuc este destinat doar vibrării pietrelor de pavaj. Alte materiale, precum pietrișul, trebuie prelucrate fără covorul de cauciuc.
- Placa compactoare este proiectată ca dispozitiv unic și, prin urmare, poate fi operat doar de o singură persoană.
- Utilajul poate fi utilizat doar în aer liber.
- Utilajul nu trebuie folosit pe timp de ploaie, gheață sau pământ foarte dur și pietros.
- **ATENȚIE! Risc de rănire.**
- Lubrifierea trebuie să fie întotdeauna garantată.
- Dispozitivele de siguranță nu trebuie demontate sau eliminate.

Executarea lucrărilor de întreținere, precum și respectarea intervalelor de întreținere descrise în continuare sunt parte a domeniului de utilizare declarat.

Garanția devine nulă dacă echipamentul este utilizat în operațiuni comerciale sau industriale, precum și în activități echivalente. Dacă mașina este utilizată în scop comercial sau industrial, Lumag nu își asumă răspunderea.

AVERTISMENT

Orice utilizare în afara domeniului de utilizare declarat poate duce la situații periculoase! LUMAG GmbH nu răspunde de consecințele ce decurg din nerespectarea acestor prevederi.

3. PROGRAM DE UTILIZARE

În zonele rezidențiale, în zonele mici, spitale, case de îngrijire medicală, în zilele de duminică sau în timpul sărbătorilor legale, utilajul nu va fi utilizat între orele 20:00 și 7:00.

De asemenea, respectați reglementările locale privind protecția împotriva zgomotului.

4. MEDIU



Reciclați deșeurile și nu le eliminați ca și gunoi menajer. Toate uneltele, furtunurile și ambalajele trebuie sortate, aduse la centre de reciclare și depozitate într-o manieră ecologică.

Locul de utilizare trebuie protejat împotriva contaminării cu lichide care curg. Consumabilele trebuie reciclate în conformitate cu reglementările de mediu aplicabile locului de utilizare.

Consultați autoritățile locale de colectare a deșeurilor pentru a le elimina într-o manieră ecologică și adecvată.

5. SIGURANȚĂ

Această secțiune a instrucțiunilor de operare oferă o imagine de ansamblu asupra tuturor aspectelor importante legate de funcționarea optimă și protecția operatorului.

Nerespectarea instrucțiunilor de siguranță din acest manual poate duce la pericole semnificative.

5.1 AVERTISMENTE

Avertismentele din acest manual sunt indicate prin simboluri. Instrucțiunile pentru siguranța dvs personală sunt evidențiate printr-un triunghi de avertizare, instrucțiunile pentru deteriorarea mașinii nu sunt marcate prin triunghi.

Trebuie respectate instrucțiunile pentru a evita accidentele, vătămarea corporală și daunele materiale.

PERICOL

Nerespectarea acestor instrucțiuni vă poate pune viața în pericol sau poate duce la leziuni grave.

! AVERTISMENT

Nerespectarea acestor instrucțiuni poate duce la vătămări grave sau chiar la deces.

ATENȚIE

Nerespectarea acestor instrucțiuni poate duce la vătămări minore sau moderate.

NOTĂ

Nerespectarea acestor instrucțiuni poate duce la deteriorarea motorului sau a altor componente.

Pe lângă aceste avertismente, manualul conține pasaje importante, marcate cu cuvântul **ATENȚIE**.

5.2 INSTRUCȚIUNI DE SIGURANȚĂ

! WARNING

Familiarizați-vă cu utilajul. Este necesară o instruire adecvată pentru o utilizare în siguranță. Operarea incorectă poate fi periculoasă. Citiți cu atenție manualul de utilizare și manualul motorului și familiarizați-vă cu poziția și utilizarea corectă a comenzilor. Operatorii neexperimentați trebuie instruiți de personalul care cunoaște utilajul, doar în aceste condiții pot utiliza utilajul

Pe lângă aceste instrucțiuni de siguranță, trebuie respectate toate reglementările privind siguranța, prevenirea accidentelor și protecția mediului, precum și reglementările privind traficul rutier.

Responsabilitatea proprietarului

Proprietarul trebuie să pună la dispoziția operatorilor manualul de utilizare și să se asigure că aceștia l-au citit și l-au înțeles. Instrucțiunile de utilizare trebuie transmise operatorului.

Proprietarul are datoria de a intrui personalul la intervale regulate și trebuie să-l informeze asupra pericolelor ce pot surveni la utilizarea echipamentului.

În plus, proprietarul este responsabil să se asigure ca echipamentul este întotdeauna în stare tehnică perfectă.

Responsabilitatea operatorului

Doar persoanele instruite au acees să pornească, să utilizeze și să oprească echipamentul. Operatorul trebuie instruit cu privire la funcționarea corectă a echipamentului și familiarizat cu dispozitivele de siguranță necesare. Operatorii care nu au fost informați corect pun în pericol viața lor și a celor din jur, prin utilizarea necorespunzătoare.

Prima oară utilizatorii trebuie să fie instruiți de vânzător și ajutați să se familiarizeze cu utilizarea și dispozitivele de siguranță ale utilajului.

AVERTISMENT

Persoanele care nu cunosc instrucțiunile de utilizare, copiii, adolescenții cu vârsta sub 18 ani și persoanele aflate sub influența alcoolului, medicamentelor sau a drogurilor nu au voie să utilizeze echipamentul. Tinerii de la vârsta de 16 ani pot utiliza echipamentul doar sub supravegherea unei persoane instruite, ca parte a uceniciei.

Echipament individual de protecție (EIP)

La operarea utilajului este necesar folosirea echipament individual de protecție (EIP) pentru a minimiza riscurile operatorului.

- **Îmbracamintea de lucru** nu trebuie să împiedice mișcarea. Scopul acesteia este de a proteja împotriva prinderii în componentele rotative.
- **Dispozitive de izolare fonica, precum căștile pentru urechi**, pentru a proteja utilizatorul împotriva deteriorării auzului.



ATENȚIE! Zgomotul poate fi dăunător. Dacă nivelul de zgomot permis, 80 dB(A) este depășit, trebuie utilizate căștile de protecție.

- **Mască de protecție** împotriva bolilor respiratorii. Particulele de praf sunt reținute de mască.
- **Ochelari de protecție** cu scuturi laterale pentru a proteja ochii de praf sau așchii.
- **Mănuși de lucru** din piele pentru a proteja împotriva marginilor ascuțite sau vibrațiilor excesive.
- **Pantofi sau bocanci de protecție** cu bombeu din oțel pentru a proteja împotriva suprafețelor inegale, cu muchii ascuțite sau împotriva obiectelor ce cad. Încălțămintea de protecție asigură, de asemenea, o poziție sigură.
- **Casca de protecție** pentru a proteja capul de obiecte ce cad sau sunt suspendate. Casca poate proteja, de asemea și împotriva rănirii în spații strâmte.

Utilizați echipamentul doar în scopurile menționate la punctul 2 „Domeniu de utilizare”.

Persoanele care nu cunosc instrucțiunile de utilizare nu pot să utilizeze acest echipament. Operatorul trebuie să fie familiarizat cu riscurile și pericolele asociate cu funcționarea utilajului.

Nu atingeți motorul sau toba de eșapament în timp ce motorul funcționează sau la scurt timp după oprirea acestuia. Aceste zone se încălzesc foarte tare și pot provoca răni.

Nu folosiți niciodată utilajul fără dispozitivele de protecție. Curelele de acționare reprezintă o sursă de pericol și pot provoca vătămări grave.

Nu utilizați echipamentul cu accesorii neautorizate.

Nu lăsați niciodată echipamentul nesupravegheat.

Funcționarea elementelor de control și comandă nu trebuie modificată sau anulată nejustificat.

Nu utilizați echipamentul decât dacă toate dispozitivele de protecție și apărătoarele sunt în poziție și funcționează corect.

- Dispozitivele și piesele de protecție nu trebuie modificate sau dezactivate.
- Dispozitivele și piesele de protecție deteriorate trebuie reparate sau înlocuite conform instrucțiunilor într-un service autorizat, dacă nu se specific altfel în instrucțiunile de utilizare.

Siguranța operațională a echipamentului trebuie verificată înainte de începerea lucrului, în special funcția pârghiei de accelerație, comutatorul de pornire/oprire și etanșeitatea sistemului de alimentare cu combustibil. Nu utilizați echipamentul dacă există deteriorări sau defecte. Deteriorările și defectele trebuie remediate imediat.

Lucrul cu utilajul necesită multă atenție.

- Acordați atenție condițiilor de mediu de la locul de muncă.
 - Obstacole în zona de lucru și trafic.
 - Capacității de încărcare a solului.
 - Protecția necesară șantierului de construcții, în special pentru transportul public.
 - Asigurarea pereților și plafoanelor.
 - Posibilități de asistență în caz de accident.
- Condiții de iluminare adecvate în zonele de lucru.
- În caz de condiții meteo nefavorabile, securizați poziția utilajului.

Nu utilizați echipamentul dacă vă simțiți obosit sau nu vă simțiți bine. Realizați toate lucrările cu calm și cu atenție.

Operatorul este responsabil față de terți.

Nu lucrați cu echipamentul dacă vă aflați sub influența alcoolului, a drogurilor sau a medicamentelor. Vederea, reacția și judecata pot fi afectate.

Asigurați-vă întotdeauna că utilajul este stabil și nu se poate înclina, aluneca, roti sau cădea în timpul funcționării.

Păstrați mâinile, picioarele, îmbrăcămintea și bijuteriile departe de părțile componente în mișcare ale mașinii. Dacă aveți părul lung, trebuie să îl purtați prins.

⚠️ AVERTISMENT

Risc grav de rănire prin prindere sau strivire!

Luați pauze în timp util. Vibrațiile repetate pot duce la deteriorarea mâinilor sau brațelor.

⚠️ AVERTISMENT

Dacă persoanele cu afecțiuni circulatorii sunt expuse prea des la vibrații, pot apărea leziuni ale vaselor de sânge sau ale sistemului nervos. Pot apărea următoarele simptome: amorțeli, furnicăături, mâncărimi, dureri, junghiuri, modificarea culorii pielii. Dacă aceste simptome apar, consultați medicul cât mai repede.

Pentru a crește perioada de utilizare a echipamentului, purtați mănuși de protecție adecvate și luați pauze regulate. Rețineți, totuși că dispoziția personală pentru circulația slabă reduce durata de utilizare.

Menține la distanță de zona de lucru alte persoane, în special copii. Înainte de a pune în funcțiune echipamentul asigurați-vă că toate persoanele se află la o distanță sigură (cel puțin 5 metri) față de utilaj.

⚠️ AVERTISMENT

Risc de vătămare din cauza obiectelor ce pot fi aruncate de utilaj.

Nu utilizați echipamentul în condiții de umiditate sau pe timp de ploaie.

Nu utilizați mașina în locuri unde există risc de incendiu (exemplu: vegetație uscată). În cazul în care este necesară utilizarea în zone inflamabile, asigurați-vă ca aveți la dvs. un extingtor.

Oprii motorul și închideți robinetul de combustibil atunci când utilajul nu este utilizat.

Parcați utilajul astfel încât să se afle într-o zonă stabilă, să nu existe risc de alunecare, cădere sau lovire.

Ghidați utilajul astfel încât să nu fiți prins între placă și obstacol.

Ghidați echipamentului când compactați la marginea gropilor, pe pantă sau grămezi de pământ cu atenție, pășind pe călcăie pentru a evita dezechilibrarea și căderea.

Acordați o atenție deosebită, următoarelor aspecte, atunci atunci când utilizați echipamentul:

– Cabluri sau conducte electrice în zona de lucru.

- Gaz, apă sau linii de comunicații din zona de lucru.
- Nu transportați echipamentul atunci când se afla în funcțiune.

Depozitați corect utilajul atunci când nu îl mai folosiți. După utilizare, lăsați mașina să se răcească și apoi depozitați-o într-un loc închis, curat, uscat și ferit de îngheț, care este inaccesibil copiilor.

5.3 MANIPULAREA ÎN SIGURANȚĂ A COMBUSTIBILULUI/ ALIMENTAREA

AVERTISMENT

Motoarele cu combustie internă prezintă un pericol deosebit în timpul funcționării și la alimentarea cu combustibil. Respectați întotdeauna avertismentele și instrucțiunile de siguranță din acest manual. Nerespectarea acestora poate duce la vătămări grave sau chiar la deces.

PERICOL

Nu alimentați, nu porniți și nu utilizați echipamentul în spații închise. Gazele de eșapament ale motorului conțin monoxid de carbon. Șederea într-un mediu cu monoxid de carbon poate duce la pierderea cunoștinței sau chiar la deces.

Înainte de alimentarea cu combustibil, opriți motorul și așteptați să se răcească. Fumatul sau orice sursă de foc în preajma mașinii este interzisă.



Combustibilul poate conține substanțe asemănătoare solvenților. Evitați contactul cu pielea și ochii. **Purtați întotdeauna mănuși atunci când alimentați.**

Nu vărsați combustibil sau ulei. Dacă ați scăpat combustibil sau ulei pe utilaj, acesta trebuie curățat imediat. Evitați să vă pătați hainele cu combustibil, în caz contrar, schimbați-vă imediat.



Asigurați-vă că nu intra combustibil sau ulei în sol (protecția mediului). Folosiți o bază adecvată.

Îndepărtați cu grijă capacul rezervorului pentru a permite disiparea lentă a presiunii existente în rezervor.

Verificați conductele de combustibil, capacul rezervorului și rezervorul pentru a nu exista scurgeri sau fisuri. Mașina nu trebuie pusă în funcțiune dacă descoperiți deteriorări.

Închideți capacul rezervorului după alimentare.

Pentru a porni utilajul, schimbați locația (cel puțin 3 metri distanță față de stația de alimentare).

Combustibili nu pot fi depozitați timp îndelungat. Cumpărați doar cantitatea pe care doriți să o utilizați în câteva luni. Nu utilizați combustibil vechi!

Transportați și depozitați combustibilul și uleiul în recipiente omologate și etichetate.

Nu transportați și nu depozitați carburant sau ulei în apropierea unor substanțe inflamabile, scântei sau flăcări deschise.

Nu utilizați niciodată un utilaj cu conducte de alimentare sau conector de bujie deteriorat.
Pericol de aprindere!

Nu lăsați combustibil sau ulei la îndemâna copiilor.

5.4 SERVICE-SIGURANTA

AVERTISMENT

Întreținerea necorespunzătoare, neobservarea și neremedierea unei deficiențe pot deveni surse de pericol în timpul funcționării. Folosiți doar utilaje întreținute în mod regulat și corect. Numai atunci echipamentul va putea funcționa în siguranță, economic și fără probleme pentru o lungă perioadă de timp.

NU reparați, curățați sau reglați utilajul în timp ce funcționează. Părțile rotative pot provoca vătămări grave.

ÎNTOTDEAUNA la utilajele acționate de un motor pe benzină, scoateți fișa bujiei și deșurubați bujia înainte de a începe operațiunea de întreținere, curățare sau reparație, pentru a preveni pornirea accidentală.

NICIODATA nu folosiți utilajul fără filtru de aer.

Echipamentul poate funcționa cu zgomot redus și emisii de noxe scăzute. Utilizați motorul conform specificațiilor din "Date tehnice".

Etichetele de pe echipament avertizează asupra pericolelor. **ÎNTOTDEAUNA** păstrați echipamentul curat și înlocuiți etichetele deteriorate.

NU utilizați combustibili sau alți solvenți pentru a curăța componentele utilajului. **Pericol de expozie!**

NU utilizați aparatele de spălat cu presiune pentru a curăța mașina. **Pătrunderea apei poate deteriora utilajul!**

NU permiteți să pătrundă apă la componentele sub tensiune ale utilajului. **Pericol de scurtcircuit!**

Păstrați mașina curată după fiecare utilizare. Elementele de comandă vor fi menținute uscate, fără urme de rășină, ulei sau unsoare. Elemente ca butonul pornit/oprit, pârghia de accelerație, etc nu pot fi blocate, să fie înlocuite sau utilizate necorespunzător. **Nu înclinați utilajul atunci când îl curățați!**

Nu depozitați utilajul abia oprit în apropiere de materiale inflamabile (hârtie, carton sau alte materiale similare). Carcasa fierbinte poate provoca un incendiu.



Respectați reglementările în vigoare privind eliminarea deșeurilor, combustibililor sau pieselor și materialelor contaminate. Pentru protejarea mediului nu aruncați aceste materiale și deșeuri periculoase chiar dacă sunt în cantități mici

Curățați aripioarele de răcire ale motorului.

Verificați periodic capacul să nu existe scurgeri.

După efectuarea operațiilor de curățare, întreținere sau reparații, înlocuiți dispozitivele de protecție și siguranță ale mașinii.

Verificați întotdeauna ca toate uneltele să fie scoate din priză.

Lucrările de întreținere și reparație pot fi efectuate doar în măsura în care sunt descrise în acest manual de utilizare. Toate celelalte lucrări trebuie efectuate de către un service autorizat Lumag.

Lucrările la sistemul electric ar trebui să fie efectuate doar de către electricieni calificați.

Utilizați piese de schimb și accesorii originale. Utilizarea altor piese sau accesorii crește riscul de accidentare. Orice răspundere pentru daunele rezultate este nulă.

5.5 PERICOLE REZIDUALE ȘI MĂSURI DE PROTECȚIE

Pericole reziduale mecanice

Strivire

Manipularea necorespunzătoare a plăcii vibratoare poate duce la vătămări grave.

→ Pe teren neuniform și în compactarea materialelor grosiere este necesară o atenție specială pentru a asigura utilajului o poziție cât mai sigură.

Șoc

Pe soluri întărite, dure sau nedeformabile se poate produce un recul puternic în mâner.

→ Evitați să compactați aceste soluri. Țineți mânerul bine și purtați echipamentul de protecție.

*Neglijarea principiilor ergonomice***Utilizarea necorespunzătoare a echipamentului individual de protecție (EIP)**

Utilizarea necorespunzătoare sau omiterea echipamentului de protecție individual poate duce la vătămări grave.

→ Purtați echipamentul de protecție adecvat.

Comportamentul uman, comportamentul greșit

→ Întotdeauna fiți pe deplin concentrat în toate lucrările. Riscul residual nu poate fi nicodată exclus.

*Pericole reziduale electrice***Contact electric**

Atingerea bujiei, în timp ce motorul este în funcțiune, poate provoca un șoc electric.

→ Nu atingeți niciodată bujia când motorul este în funcțiune.

*Pericole reziduale termice***Arsuri**

Atingerea eșapamentului/ carcasei motorului poate provoca arsuri.

→ Lasați motorul să se răcească.

*Pericol de zgomot***Pierderea auzului**

Lucrul prelungit fără căști de protecție pentru urechi poate duce la pierderea auzului.

→ Purtați întotdeauna protecție pentru urechi.

*Pericole din materiale și alte substanțe***Contact, inhare**

Gazele de eșapament pot provoca grave probleme de sănătate.

→ Utilizați echipamentul în aer liber și luați pauze în mod regulat.

Foc, explozie

Combustibilul este inflamabil.

→ Fumatul și flăcările deschise sunt interzise în timpul lucrului sau alimentării cu combustibil.

*Risc de vibrații***Vibrațiile întregului corp**

Lucru prelungit cu placa compactoare poate duce la deficiențe fizice cauzate de vibrații.

→ Luați pauze în mod regulat.

Alte pericole

Alunecarea, împiedicarea sau căderea

Pe suprafețe instabile este posibil să existe riscuri.

→ Urmăriți obstacolele din zona de lucru. Asigurați-vă întotdeauna că vă așezați în poziție verticală și purtați pantofi de protecție.

5.6 COMPORTAMENTUL ÎN CAZ DE URGENȚĂ

În cazul unui accident, trebuie să inițiați măsurile de prim ajutor necesare și să solicitați asistență medicală calificată, cât mai curând posibil.

Dacă solicitați ajutor, introduceți următoarele informații:

- Unde s-a întâmplat
- Ce s-a întâmplat
- Câți răniți sunt
- Ce fel de răni
- Cine raportează

5.7 SIMBOLURI

Simbolurile sunt atașate la mașină. Acestea sunt informații importante despre produs sau instrucțiuni de utilizare.



Pericol de otrăvire cu monoxid de carbon!

Nu porniți motorul în interior, chiar dacă ușile și ferestrele sunt deschise.



Benzina și uleiul sunt extrem de inflamabile și explozive!

Înainte de alimentarea cu carburant, opriți motorul și lăsați-l să se răcească. Nu lăsați motorul aproape de surse de căldură, scântei sau flăcări. Nu fumați lângă placă!



Benzină fără plumb de 95. Atenție!

Utilizați doar combustibil curat.



Verificați uleiul de motor!

Verificați nivelul uleiului înainte de fiecare utilizare și după cel puțin 8 ore de funcționare. Dacă este necesar, completați cu ulei.



Atenție! Grijă și atenție deosebită. Echipamentul poate provoca vătămări grave!



Înainte de punerea în funcțiune, citiți și respectați instrucțiunile de utilizare și pe cele de siguranță. În caz contrar, riscul de rănire a operatorilor și altor persoane, crește.



Purtați protecție pentru ochi și urechi. Casca este necesară pentru a vă proteja împotriva obiectelor ce pot fi aruncate în timpul lucrului.



Purtați mănuși de protecție.



Purtați încălțăminte de protecție cu talpă aderentă și capace din oțel.



Avertisment privind suprafețele fierbinți!

Nu atingeți nicio parte fierbinte a motorului. Acestea rămân fierbinți chiar și după ce mașina a fost oprită, pentru o perioadă scurtă de timp.



Prinderea în cureaua de transmisie provoacă vătămarea mâinilor. Montați întotdeauna apărătoarea de transmisie prin curea.



Tineți trecătorii la distanță.



Atenție!

Punct de ridicare – Ridicați mașina cu macaraua sau cu un alt dispozitiv de ridicare.

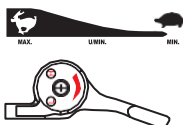

Maneta de accelerație a motorului sau a mașinii

L sau broasca țestoasă înseamnă ÎNCET
H sau iepurele înseamnă REPEDE

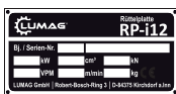

Plăcuțe de identificare

Echipate cu numele modelului, anul de fabricație și numărul de serie. Pentru comenzi de piese de schimb sau service, vă rugăm să oferiți întotdeauna informațiile de pe placuță.



Nivel de putere acustică garantat LWA



Utilajele cu motor termic conțin materiale valoroase, deci nu aparțin deșeurilor menajere! Vă rugăm să eliminați componentele în mod ecologic

Consultați autoritatea locală pentru eliminarea deșeurilor în mod ecologic.

COMPONENTE DE IDENTIFICARE

6. COMPONENTE DE IDENTIFICARE

Placa compactoare RP-i13N

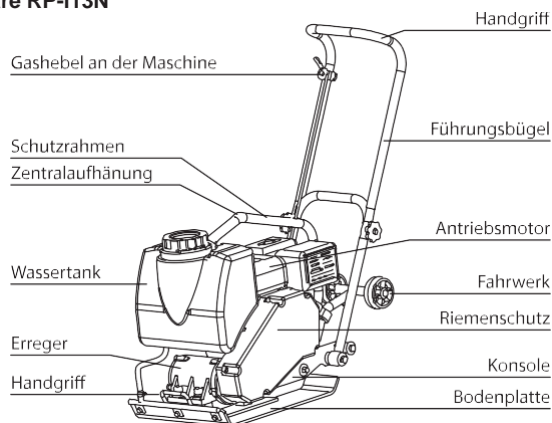

Motor pe benzină LONCIN G200F

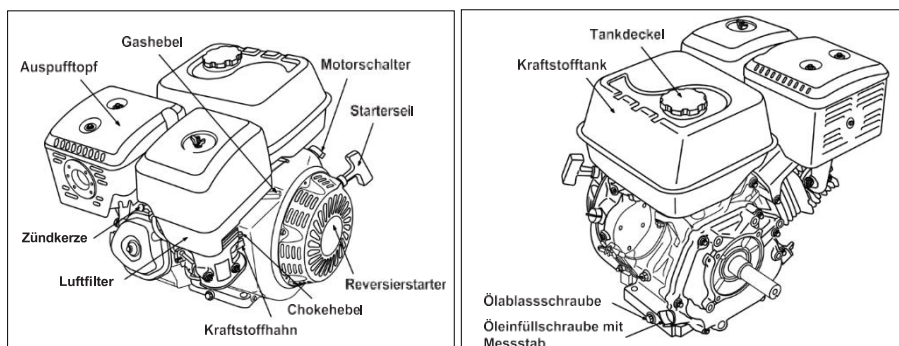

Funcție

Motorul acționează excitatorul prin intermediul unei curele de transmisie. Excitatorul este montat ferm pe placa inferioară pentru a o face să vibreze. Prin placa inferioară se efectuează atât operația de compactare, cât și de deplasare.

Facilități

Placa este echipată cu un strat de cauciuc, un sistem de aspersoare cu apă și un șasiu.

Funcționare

Ca dispozitiv de pornire, este utilizat un dispozitiv manual cu sfoară și revenire. Placa este direcționată manual cu o bară de ghidare. Viteza motorului este controlată de pe suportul de ghidare.

7. UTILAJ DE TRANSPORT

AVERTISMENT

Lăsați aparatul să se răcească, înainte de a fi transportat sau depozitat, pentru a preveni arsurile și incendiile. Mai mult decât atât, asigurați-vă că nimeni nu este pus în pericol de posibila alunecare/răsturnare a mașinii.

- Opriți întotdeauna motorul în timpul transportului și lăsați-l să se răcească!
- Închideți robinetul de combustibil. Așezați utilajul în poziție orizontală pentru a preveni scurgerea de combustibil sau ulei.
- La transportul pe distanțe lungi, rezervorul de combustibil trebuie golit complet.
- Utilizați un dispozitiv de ridicare adecvat, cu o încărcătură de 120 kg pentru a transporta mașina.
- Asigurați placa pe vehiculul de transport pentru a preveni alunecarea sau răsturnarea. Fixați-o la cadrul de protecție.

NOTĂ

Pentru încărcarea și transportul echipamentului cu ajutorul dispozitivului de ridicare, trebuie să se atașeze curelele adecvate la punctele de legătură prevăzute în acest scop. Ramele de încărcare trebuie să fie stabile.

7.1 PENTRU RIDICAREA MECANICĂ

- Înainte de ridicare, asigurați-vă că dispozitivul de ridicare este capabil să susțină greutatea utilajului (a se citi secțiunea Date tehnice).
- Atașați cârligele de ridicare la suspensie și ridicați-le ușor, evitând rănirea.



**Nu ridicați niciodată utilajul de bara de ghidare. Există riscul să se răstoarne!
Nu treceți pe sub sarcinile suspendate.**

7.2 PENTRU DEPLASAREA MAȘINII LA SOL

Dispozitivul cu roți facilitează manipularea.

1. Blocati suportul de ghidare cu șuruburile de blocare.
2. Trageți dispozitivul de transport din suport și împingeți cu ambele mâini pe mânerul (L). Apoi, utilajul este ușor ridicat spre spate. Cu ajutorul unei alte persoane pliați dispozitivul de transport sub placa compactoare.
3. Când opriți mașina procedați invers.

ATENȚIE!

Utilizați dispozitivul cu roți doar pe sol, pe teren ferm și pe distanțe scurte.

8. DEPOZITARE**PERICOL**

Nu depozitați mașina cu combustibil în rezervor într-o zonă neventilată, unde vaporii de combustibil pot intra în contact cu flăcările, scânteie sau alte surse de aprindere.

Dacă echipamentul nu este utilizat mai mult de 30 de zile, trebuie luate următoarele măsuri de stocare.

1. Goliți rezervorul de combustibil. Combustibilul care conține etanol sau MTBE poate deveni vechi pe parcursul unei perioade de 30 de zile de depozitare. Combustibilul vechi are un conținut ridicat de cauciuc ce poate bloca carburatorul și împiedica circulația combustibilului.
2. Porniți motorul și lăsați-l să funcționeze până când acesta se oprește. Acest lucru asigură că se afla carburant în carburator. În acest fel, se blochează depunerile de cauciuc din carburator și posibilele deteriorări ale motorului.
3. Atunci când motorul este cald, scurgeți uleiul din motor. Umpleți apoi cu ulei proaspăt, în gradul recomandat în manualul motorului.
4. Curățați exteriorul aparatului cu o cârpa curată și păstrați fantele de ventilație curate. Asigurați piesele cu un strat de ulei sau vaselină.
5. Verificați utilajul să nu aibă părți deteriorate. Reparați sau înlocuiți piesele deteriorate și strângeți șuruburile sau piulițele de blocare.
6. Depozitați mașina în poziție vertical, într-o zonă curată, uscată și bine ventilată.

NOTĂ

Nu utilizați agenți cu curățare agresivi sau agenți de curățare pe bază de solvenți pentru a curăța părțile din plastic. Astfel de substanțe chimice pot deteriora componentele din plastic.

9. ÎNAINTE DE PUNEREA ÎN FUNCȚIUNE

NOTĂ

Motorul mașinii nu se livrează cu benzină sau ulei de motor. Umpleți rezervorul conform descrierii din secțiunea Alimentare.

10. ALIMENTAREA CU COMBUSTIBIL

⚠ WARNING

Efectuați lucrările descrise în această secțiune doar după ce ați citit și ați înțeles aceste instrucțiuni. Se referă la siguranța dvs. personală!

10.1 ULEI DE MOTOR

ATENȚIE!

Uleiul de motor a fost scos pentru transport. Nerespectare alimentării cu ulei înainte de pornirea motorului va duce la deteriorarea permanentă a motorului și pierderea garanției.

1. Utilizați ulei de motor disponibil în comerț cu specificația 10W-30 sau 10W-40.
2. Scoateți fișa de umplere al uleiului (13).
3. Umpleți cu ulei de motor până la prima gradație a orificiului.
4. Strângeți fișa de umplere a uleiului.
5. Ștergeți orice ulei rezidual/ murdărie.

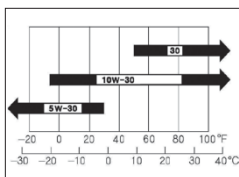

Ulei de motor

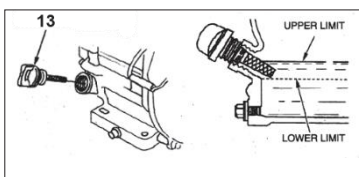

Fișa de umplere

Capacitate rezervor ulei: 0,6 Litri

Nu puneți mai mult ulei!

NOTĂ

Utilizarea uleiului SAE 30 sub 10 grade C va avea ca rezultat o pornire mai grea și posibilă deteriorare a orificiului motorului, din cauza lubrifierii insuficiente.

ALIMENTAREA CU COMBUSTIBIL

Verificați nivelul uleiului de motor

Efectuați verificarea nivelului de ulei numai pe suprafețe plane și cu motorul oprit.

1. Deșurubați fișa de umplere a uleiului.
2. Ștergeți uleiul de pe jojă.
3. Introduceți fișa de umplere a uleiului înapoi, nu înșurubați.
4. Scoateți joja.
5. Verificați nivelul uleiului de pe jojă. Nivelul trebuie să fie între MIN și MAX (L și H).
6. Dacă nivelul uleiului este prea mic (MIN sau mai puțin), completați cu ulei de motor.

10.2 CARBURANT

PERICOL

Pericolele privind motorul cu ardere internă:



Emisia motorului conține monoxid de carbon toxic. Șederea într-un mediu cu monoxid de carbon poate duce la pierderea cunoștinței sau chiar la deces. Nu rulați motorul într-o zonă închisă.



Nu lăsați motorul aproape de surse de călduri, flăcări sau scântei. Nu fumați lângă mașină!



Benzina este foarte inflamabilă și explozivă. Înainte de a alimenta, opriți motorul și lăsați-l să se răcească.



Pericol de deteriorare a motorului din cauza carburantului. Utilizați numai benzină 95 ROZ sau mai mult. Nu alimentați niciodată cu amestec în 2 timpi, motorină sau alți combustibili neautorizați.

Acest motor necesită benzină fără plumb, cu o cifră octanică de 95 sau mai mare. Utilizați întotdeauna combustibil proaspăt și curat. Apa sau impuritățile din benzină afectează sistemul de combustibil.

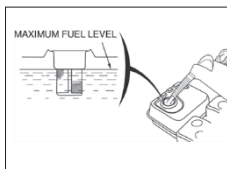

Capacitate rezervor benzină: 3,6 Litri

Alimentați întotdeauna cu motorul oprit, într-o zonă bine ventilată. Dacă motorul funcționează înainte, lăsați-l să se răcească. Nu alimentați niciodată într-o încăpere în care vaporii de benzină pot intra în contact cu flăcări sau scântei.

⚠️ AVERTISMENT

Benzina este extrem de inflamabilă și explozivă. Mare atenție la manipularea combustibilului. Pericol de explozie.

La alimentarea cu combustibil, rețineți:

- Opriți motorul și lăsați-l să se răcească cel puțin 10 minute, înainte de a scoate capacul rezervorului de combustibil.
- Nu lăsați motorul în apropierea surselor de căldură.
- Alimentați cu combustibil într-o zonă bine ventilată sau în aer liber.
- Pentru a permite gazului să se extindă, nu completați peste marginea inferioară a duzelor de combustibil.
- Nu lăsați combustibilul aproape de surse de căldură, scânteii, flăcări sau lămpi pilot.
- Dacă vărsați combustibil, așteptați ca vaporii să se volatilizeze înainte de a porni motorul.

Benzină

- Combustibilul are o durată de viață limitată. Combustibilii suprapuși sau amestecurile pot duce la apariția unor probleme de pornire. Păstrați doar combustibilul pe care îl utilizați într-o lună.
- Depozitați combustibilul în recipiente adecvate. Depozitați rezervoarele de combustibil uscate și securizate.
- **Nu depozitați containerele de combustibil la îndemana copiilor.**

Alimentarea utilajului

1. Curățați zona din jurul capacului rezervorului de murdărie și obiecte străine.
2. Scoateți capacul rezervorului cu atenție, astfel încât suprapresiunea existentă să fie redusă.
3. Alimentați cu grijă. Pentru a permite combustibilului să se extindă, nu umpleți peste marginea inferioară a duzelor de combustibil.
4. Înșurubați ferm capacul rezervorului.
5. Ștergeți imediat benzina vărsată.

11. PUNEREA ÎN FUNCȚIUNE

11.1 PREGĂTIREA PENTRU UTILIZARE

Înainte de începerea activității și după 4 ore de utilizare:

- Verificați nivelul uleiului și al combustibilului. Completați dacă este necesar.
- Verificați starea filtrului de aer, a conductelor de combustibil și a conexiunilor pentru scurgeri și deteriorări mecanice, precum și rezervorul de combustibil.
- Verificați conexiunile cu șuruburi externe pentru a fi etanșe – acordați o atenție deosebită capacului de protecție al curelei de transmisie, al motorului și al mecanismului de vibrație. Șuruburile nestrânse corect pot deteriora utilajul.
- Verificați tensiunea centurii. Vibrația normală ar trebui să fie de 10-15 mm când centurile sunt presate cu forță la jumătatea distanței dintre cei 2 scripeți. Dacă centurile se mișcă prea mult, impactul poate fi insuficient sau vibrațiile pot fi necontrolate, cauzând deteriorarea mașinii.
- Verificați nivelul uleiului de transmisie. Dacă este necesar completați cu ulei de transmisie SAE 80W-90.
- Montați covorul de cauciuc pentru a compacta pietrele de pavaj.
- Verificați alimentarea cu apă și dacă este necesar, completați cu apă curată.

Conectați aspersorul de apă

- Atașați furtunul la robinet și prindeți-l cu colier.
- Prin deschiderea robinetului, apa ajunge la placa inferioară a utilajului prin intermediul aspersoarelor.

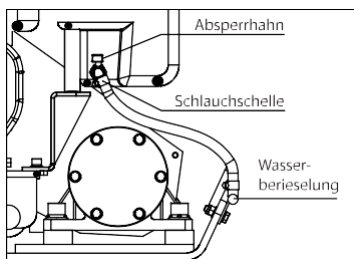

NOTĂ

Umpleți rezervorul cu apă curată pentru a evita colmatarea sistemului de aspersoare.
Dacă există riscul de îngheț, goliți rezervorul.

PERICOL

Nu porniți motorul în interior. Gazele de eșapament conțin monoxid de carbon, care are un efect foarte toxic când este inhalat.

⚠️ AVERTISMENT

Atenție la suprafețele fierbinți!

Partea de evacuare și celelalte componente ale motorului sunt foarte calde în timpul funcționării. Nu atingeți niciodată motorul când acesta este în funcțiune sau imediat ce a fost oprit. Păstrați distanța de suprafețele fierbinți și țineți copii la distanță când motorul este în funcțiune.







11.2 UNITATEA DE ANTRENARE

Motorul este acționat de un comutator de aprindere (comutator ON/OFF) situat sub rezervorul de combustibil. Turația motorului este controlată de o accelerație automată, amplasată pe bara de ghidare.

ATENȚIE!

Motorul este echipat cu un dispozitiv de avertizare care oprește motorul sau îl împiedică să pornească atunci când nivelul uleiului scade sub nivelul de siguranță.

11.3 Pornirea motorului (Fig. 1-6)

1. Glisați robinetul de combustibil (5)  spre partea dreaptă pentru a-l deschide.
2. Când motorul este rece, reglați maneta de șoc (4) spre partea stângă pentru ÎNCHIS. 
Când motorul este cald, lăsați maneta de șoc (4) la dreapta DESCHIS (poziția de funcționare).
3. Deplasați ușor maneta de accelerație (9) din poziția inactivă SLOW  în partea stângă .
4. Setați comutatorul motorului (1)  în poziția ON/ PORNIT.
5. Trageți ușor demarorul cu recul (2) până când se simte o rezistență. Apoi, scoateți sfoara ușor și rapid și lăsați-o încet să se întoarcă. Repetați până la pornirea motorului.
6. Dacă maneta de șoc (4) este setată pe OFF/ ÎNCHIS, pentru a porni motorul, reveniți treptat la OPEN/ DESCHIS, în timp ce motorul se încălzește. 
Deschideți complet maneta de accelerație (8), mutați-o încet în direcție sau reglați-o la turația dorită. 

PUNEREA ÎN FUNCȚIUNE

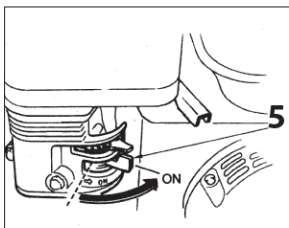

Fig. 1

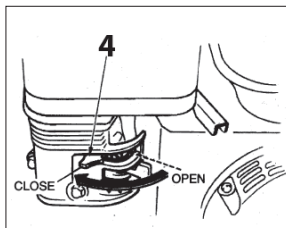

Fig. 2

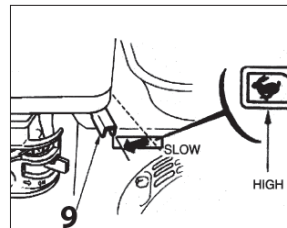

Fig. 32

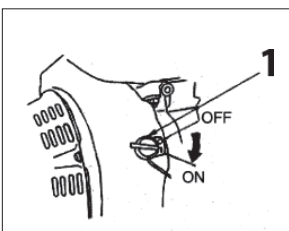

Fig. 4

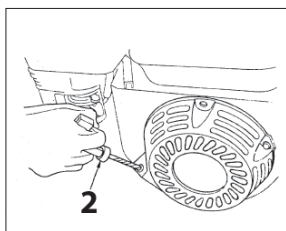

Fig. 5

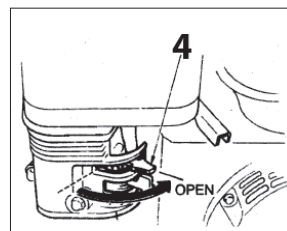





Fig. 6

11.4 OPRIREA MOTORULUI (Fig. 1-3)

1. Deplasați maneta de accelerație (8) în poziția de mers în gol SLOW/ ÎNCET  spre dreapta. Lăsați pornit motorul la relanti timp de un minut sau două.
2. Setați comutatorul motorului (1) în poziția OFF/ OPRIT .
3. Apoi, glišați robinetul de combustibil (5) spre stânga, în poziția OFF/OPRIT  pentru a-l închide.
4. Scoateți conectorul bujiei (9) = **protecția împotriva utilizării neautorizate!**

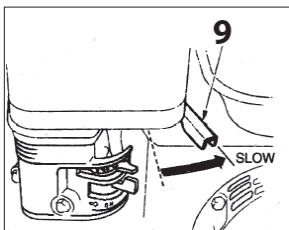

Fig. 1

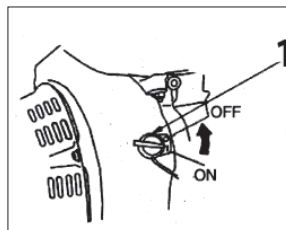

Fig. 2

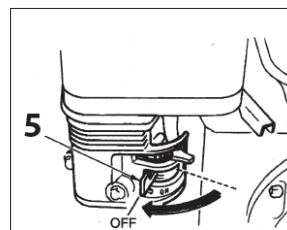

Fig. 3

NOTĂ

Oprirea bruscă a motorului, în timp ce acesta este la accelerație maximă, poate provoca daune motorului.

11.5 OPERARE

Placa compactoare este echipată cu un ambreiaj centrifugal, astfel încât mecanismul de vibrație să nu fie acționat la turația de mers în gol. Pe măsură ce crește viteza, ambreiajul se cuplează și transmisia începe să se rotească. Pentru o funcționare corectă, motorul trebuie reglat la viteza maximă.

NOTĂ

Nu utilizați placa compactoare pe suprafețe de beton sau pe suprafețe dure și compacte. În astfel de cazuri, mașina începe să lovească, în loc să vibreze, cauzând deteriorarea plăcii și a motorului.

Compactarea

1. După ce motorul s-a încălzit, deplasați maneta de accelerație în poziția de accelerație completă (H) pentru a mări turația motorului. **ATENȚIE! Compactarea este permisă numai la viteza maximă de sarcină, deoarece în zona de alunecare a ambreiajului centrifugal apare o presiune crescută de cuplare.**

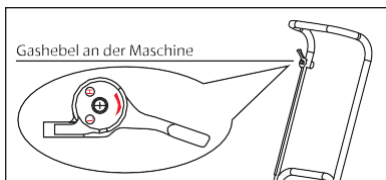

2. Mașina este proiectată să funcționeze la o viteză a motorului de 3200-3600 rpm. Operarea plăcii la o viteză mai mică va afecta forța de compactare, precum și viteza. Acest lucru poate duce la vibrații excesive, care conduc la o compactare slabă, manevrabilitate îngreunată, uzura excesivă a utilajului și disconfort pentru utilizator.
3. Când lucrați, conduceți utilajul folosind mânerul de ghidare, permițând avansarea. Apăsarea puternică a mânerului este inutilă și cauzează uzura amortizoarelor.
4. Pe suprafețe plane, utilajul se va deplasa înainte destul de repede. Pe suprafețe sau înclinări inegale, este necesară o ușoară presiune laterală asupra mânerului de ghidare pentru a deplasa utilajul.

PUNERE ÎN FUNCȚIUNE

5. Zona de lucru trebuie să fie mai întâi verificată, pentru a îndepărta obstacolele și eventualele pericole. Pe terenuri inegale, gropi înguste sau în compactarea materialelor grosiere este necesară o atenție deosebită, pentru a preveni blocarea și pierderea controlului asupra utilajului. Aigurați-vă că zona de lucru este sigură!
 - Folosiți mașina astfel încât să fie evitată rănirea mâinilor cauzată de obstacolele din zona de lucru.
6. Când lucrați pe pante, împingeți ușor utilajul în față. Reduceți viteza prin menținerea plăcii înclinate spre spate.
7. Când lucrați pe margini, placa trebuie să staționeze cu cel puțin 2/3 din lățime pe suprafața de lucru, cu capacitatea totală de încărcare.

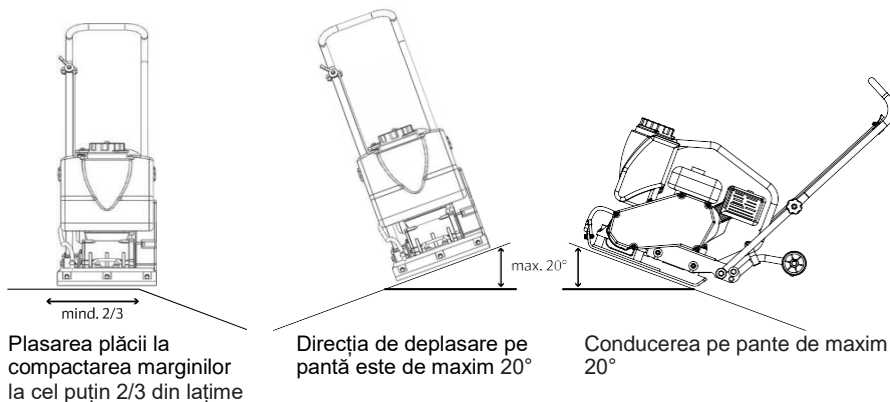
**ATENȚIE!**

Când lucrați pe pante mergeți întotdeauna în sus. Operatorul nu trebuie să stea niciodată în direcția de cădere. NICIODATA nu lucrați parțial sau complet cu placa sub un unghi față de pantă.

NOTĂ

A nu se depăși panta de 20° grade. Depășirea acestei înclinații ar putea duce la o defecțiune de lubrifiere a motorului. Și în mod inevitabil, la un defect al părților importante ale motorului.

11.6 RECOMANDARE PENTRU COMPACTARE

Numărul de treceri necesare pentru a obține compactarea dorită, totul depinde de natura și umiditatea solului. Compactarea maximă a solului este realizată când se observă un recul excesiv.

- Când folosiți o placă compactoare pe asfalt este necesar un rezervor de apă. Apa împiedică lipirea plăcii de asfaltul fierbinte.
- Când utilizați placa compactoare pe pavaj, montați covorașul de cauciuc. Acest lucru împiedică reculul și spargerea pietrelor. Covorul de cauciuc special conceput pentru compactarea pavajului, este optional.
- În timp ce umezeala este necesară în sol, umiditatea excesivă cauzează slăbirea solului, împiedicând compactarea. Dacă solul este foarte umed, lăsați-l să se usuce puțin înainte de compactare.
- Dacă solul este atât de uscat încât să se ridice praful în timpul compactării, adăugați niște apă. Acest lucru îmbunătățește compresarea și împiedică depunerea excesivă de praf în filtrul de aer.

Comprimarea cu covorul de cauciuc

Cu ajutorul covorului de cauciuc preveniți deteriorarea plăcilor și a pietrelor naturale atunci când compactați. Atunci când compactați solurile granulate, pietriș, nisip, covorul de cauciuc trebuie îndepărtat.

Compactarea fără covorul de cauciuc

Dacă placa compactoare este acționată fără covorul de cauciuc, înșurubați setul de șuruburi în găurile filetate ale plăcii pentru a preveni deteriorarea filetelor.

Viteza de mers în gol

Dacă nu compactați, deplasați maneta de accelerație în poziția SLOW (L) pentru a reduce sarcina motorului. Reducerea turației extinde durata de viață a motorului, economisește combustibil și reduce nivelul de zgomot.

ÎNȚREȚINERE

12. ÎNȚREȚINERE

⚠️ **AVERTISMENT**

Întreținerea necorepunzătoare, nerespectarea sau nerezolvarea unor probleme poate deveni sursă de pericol în timpul funcționării. Folosiți doar utilaje reglate și întreținute corect. Întreținerea și lubrifierea corespunzătoare vă ajută să păstrați utilajul în stare perfectă de funcționare.

Toate persoanele care efectuează operații de întreținere a mașinii trebuie să fie calificate din punct de vedere tehnic și instruite în consecință. Trebuie să cunoașteți toate pericolele și riscurile asociate utilajului. Lucrările suplimentare care nu sunt descrise în acest manual de utilizare, pot fi efectuate doar de către un service autorizat.

Realizați periodic lucrări de întreținere și reparații conform instrucțiunilor de utilizare. Toate celelalte lucrări trebuie efectuate de un service autorizat



Lucrările de întreținere pot fi efectuate numai cu unitatea în stare de repaus. Utilajul trebuie să fie asigurat în caz de alunecare.



Motorul trebuie să fie asigurat în caz de pornire accidentală. Scoateți conectorul bujiei, deșurubați bujia cu cheia adecvată.



Nu efectuați lucrări în apropiere de flăcări sau materiale inflamabile. Pericol de incendiu!



Consumabilele lichide trebuie colectate în recipiente adecvate și depozitate. Acestea trebuie eliminate în conformitate cu reglementările aplicabile privind protecția mediului.



După lucrările de întreținere, echipamentul de protecție trebuie să fie instalat corect.

Schimbări și modificări

Modificările sau schimbările neautorizate nu sunt permise din motive de siguranță. Daunele cauzate de schimbările/ modificările neautorizate anulează efectul garanției. Pentru a asigura funcționarea sigură și fiabilă, trebuie utilizate doar piese de schimb originale LUMAG.

Lucrările de întreținere pentru motor sunt enumerate în instrucțiunile de utilizare ale motorului.

12.1 ÎNTREȚINERE

1. Opriți motorul și lăsați-l să se răcească. Maneta de accelerație trebuie pusă în poziție inactivă SLOW 
2. Scoateți întotdeauna conectorul bujiei. Astfel este împiedicată pornirea accidentală.
3. Inspectați starea generală a mașinii. Mașina este expusă vibrațiilor în timpul lucrului. Prin urmare, toate conexiunile cu șuruburi trebuie să fie întotdeauna verificate pentru a fi etanșate.
4. Asigurați-vă că utilajul este în condiții de siguranță, în special sistemul de alimentare cu combustibil și capacul rezervorului, pentru a nu exista scurgeri.
5. După fiecare utilizare, murdăria și pietrele ce au fost acumulate în mașină sau pe placa de bază trebuie îndepărtate. Pentru a evita supraîncălzirea motorului, aripioarele de răcire ale cilindrului trebuie să fie curățate. Utilizați ulei universal multifuncțional, disponibil pentru a lubrifia toate piesele rotative.
6. Folosiți numai piesele originale. Alte piese pot provoca daune și răni imprevizibile.
7. După lucrările de reparație și întreținere, instalați corect dispozitivele de siguranță și protecție.



Nu utilizați niciodată mașina de spălat cu presiune pentru a curăța echipamentul. Apa poate penetra fantele înguste și poate deteriora axele, scripetele, rulmenții și motorul. Utilizarea unui detergent de înaltă presiune are ca rezultate scurtarea perioadei de viață a utilajului și funcționarea incorectă.

ÎNTREȚINERE

Program de întreținere

Vă rugăm să efectuați periodic acest plan de întreținere pentru a preveni deteriorarea și pentru a asigura funcționarea corectă a echipamentului.

Nerespectarea acestui plan poate provoca accidente!

Activitate	Zilnic, înainte de operare	După primele 20 de ore de funcționare	La fiecare 2 săptămâni sau după 50 de ore de funcționare	În fiecare lună sau după fiecare 100 de ore de funcționare	În fiecare lună sau după fiecare 300 de ore de funcționare
Verificați rezervorul de combustibil: - Nivel - Fisuri - Conducte - Bușonul rezervorului	X				
Filtru de aer	Verificare	X			
	Curățare			X ¹	
	Schimbare				X
Verificați șuruburile externe de fixare pentru a fi etanșe	X				
Verificați dispozitivele exterioare de fixare: - Clapeta de accelerație - Legătura cu motorul - Cureaua în V - Suspensia centrală - Conexiune placă	X				
Ulei de motor	Verificați nivelul	X			
	Schimbați uleiul		X ₂	X	
Curea de transmisie	verificați/ reglați			X	
	schimbare			X	
Curățați paharul decantor				X	
Bujii	Verificați/ curățați			X	
	Schimbați				X
Ulei excitator	Analizați			X	
	Schimbați				X

¹ Atunci când este utilizat în zone cu mai mult praf

² După pornirea inițială

12.2 SCHIMBAREA ULEIULUI DE MOTOR

Parcați utilajul pe o suprafață plană. Pentru ca uleiul să se scurgă în mod optim, motorul trebuie să fie cald. Uleiul rece devine greu și nu se poate scurge complet.

1. Asigurați-vă că, capacul rezervorului este înșurubat.
2. Îndepărtați murdăria din zona dopului de umplere a uleiului și a ștecherului de scurgere.
3. Puneți un recipient suficient de mare sub conectorul de evacuare a uleiului pentru a colecta uleiul uzat.
4. Scoateți fișa de umplere a uleiului și ștecherul pentru evacuarea uleiului.
5. Pentru a scurge uleiul, înclinați motorul în direcția conectorului de golire a uleiului.
6. Înlocuiți fișa de scurgere a uleiului și strângeți-o.
7. Umpleți rezervorul cu ulei de motor recomandat, în poziție orizontală și verificați nivelul, vezi secțiunea Alimentare cu combustibil. Cantitatea și tipul uleiului sunt menționate în secțiunea Date tehnice.
8. Ștergeți uleiul vărsat.
9. Spălați-vă mâinile cu săpun și apă, după manipularea uleiurilor uzate.

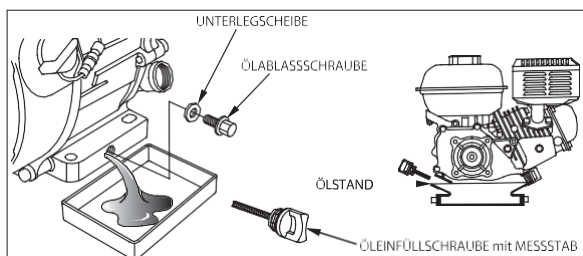

Schimbare ulei



ATENȚIE!

Uleiul de motor uzat trebuie să fie aruncat în mod ecologic. Vă recomandăm să predați uleiul uzat într-un recipient etanș, la un centru de reciclare sau un punct de colectare. Nu vărsați uleiul uzat în coșul de gunoi, în canalele de scurgere sau în pământ.



12.3 FILTRU DE AER

Filtru de aer este echipat cu 2 inserții de filtrare a aerului. Curățarea frecventă a filtrului de aer împiedică funcționarea defectuoasă a carburatorului.

Curățați filtrul de aer și schimbați inserțiile de filtrare

1. Deșurubați piulița aripii, scoateți capacul filtrului de aer și verificați găurile și crăpăturile. Înlocuiți elementul deteriorate.
2. Ștergeți murdăria din interiorul carcasei filtrului cu o cârpă curată și umedă.
3. Deșurubați piulița interioară a aripii și scoateți elementele filtrului de aer.
4. Scoateți cu grijă inserția filtrului de burete din elementul filtrant. Verificați ambele părți pentru deteriorări. Înlocuiți inserțiile deteriorate.
5. Curățați inserția filtrului de burete.
6. Apăsăți cartușul de filtru de hârtie pe o suprafață tare pentru a îndepărta murdăria. Nu periați niciodată murdăria deoarece va intra în fibre.
7. Așezați elementul filtrant de burete pe elementul de filtru de hârtie și remontați elementul filtrului de aer cu garnitura.

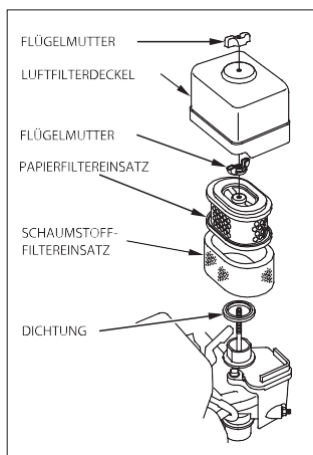

Filtru de aer

⚠️ AVERTISMENT

NICIODATĂ să nu utilizați soluții de curățare pe bază de benzină sau solvenți pentru a curăța filtrul de aer. Ar putea rezulta un incendiu sau o explozie.

NOTĂ

Nu utilizați niciodată utilajul fără filtru de aer sau cu filtru deteriorat. În motor va intra murdăria, ceea ce poate provoca daune grave motorului. În acest caz, garanția devine nulă.

12.4 CURĂȚAREA ROBINETULUI

1. Opriți robinetul de combustibil.
2. Deșurubați paharul decantor și gamitura radială și curățați-le bine în solvent neinflamabil, apoi lăsați-l să se usuce.
3. Înșurubați ambele părți din nou.
4. Porniți robinetul de combustibil și verificați să nu existe scurgeri.

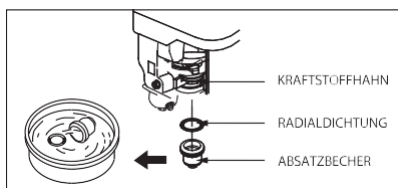

Pahar decantor

12.5 Bujia

⚠️ AVERTISMENT

Eșapamentul devine foarte cald în timpul funcționării și rămâne așa pentru o perioadă de timp, după oprirea motorului. Nu atingeți niciodată motorul când este fierbinte.

Curățați sau înlocuiți bujia după cum este necesar. Consultați manualul motorului.

Verificați bujia, curățați-o și înlocuiți-o

1. Deconectați conectorul bujiei și îndepărtați murdăria din zona bujiei.
2. Scoateți bujia cu cheia de bujii și verificați.
3. Verificați izolatorul. În caz de avarie, precum fisuri sau spărturi, înlocuiți-o.
4. Curățați electrozii bujiei cu o perie de sârmă.
5. Verificați și reglați distanța electrodului, vedeți secțiunea Date tehnice.
6. Înșurubați bujia și strângeți-o cu cheia de bujii.
7. Așezați conectorul bujiei pe bujie.

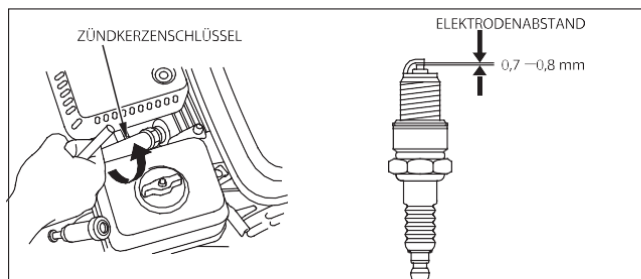

Bujii

ÎNTREȚINERE

NOTĂ

O bujie care nu este strânsă corect se poate supraîncălzi și poate deteriora motorul. Și strângerea excesivă a bujiei poate deteriora filetul din chiuloasă.

12.6 REGLAREA VITEZEI MOTORULUI

NOTĂ

Utilizarea plăcii compactoare la o viteză mai mare decât cea recomandată în Date tehnice, poate duce la deteriorarea motorului și a utilajului.

1. Așezați mașina pe un covor de cauciuc pentru a preveni deplasarea.
2. Glisați maneta de accelerație spre dreapta, în poziția SLOW/ Inactiv.
3. Porniți motorul și lăsați-l să se încălzească timp de un minut.
4. Înșurubați șurubul de oprire al clapei de accelerație pentru a mări viteza.
5. Deșurubați șurubul de oprire al clapei de accelerație pentru a reduce viteza.

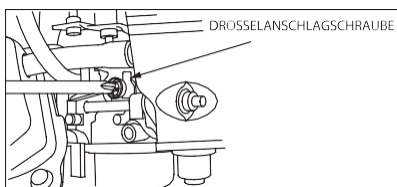

Șurubul de oprire al clapeie de accelerație

12.7 CURELE DE TRANSMISIE

La mașinile noi sau după instalarea unei noi curele, tensiunea curelei trebuie verificată după primele 5 ore de funcționare. Verificați apoi cureaua la fiecare 50 de ore și strângeți, dacă este necesar.

Reglarea curelei de transmisie

1. Slăbiți șuruburile de pe dispozitivul de protecție al curelei și scoateți protecția în lateral.
2. Verificați tensiunea curelei.
3. Cureaua de transmisie trebuie tensionată dacă săgeata depășește 10-15 mm (presiunea degetului mare).
4. Slăbiți cele 4 șuruburi ce fixează motorul pe consolă.

Pentru a tensiona cureaua de transmisie, glisați motorul înapoi spre suportul de ghidare.

Pentru a slăbi cureaua de transmisie, împingeți motorul înainte.

ATENȚIE!

Aigurați-vă că ambreiajul și roata de cureaua de pe excitator sunt aliniate. Plasați o margine dreaptă pe roata de cureaua a excitatorului și apoi, deplasați motorul până când ambele roți sunt paralele.

5. Strângeți din nou toate cele 4 șuruburi ale motorului.
6. Puneți protecția curelei și strângeți-o din nou.

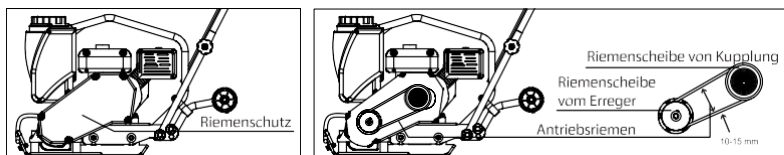

Curele de transmisie

NOTĂ

Pentru reglarea fină a curelei de transmisie puteți utiliza șurubului de tensionare. Strângeți cureaua de transmisie prin rotirea șurubului de fixare. Pentru a face acest lucru, slăbiți piulița de blocare cu 1-2 rotații și strângeți piulița hexagonală după cum este necesar.

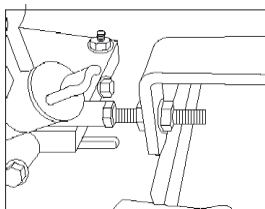

Șurubul de tensionare al curelei

Schimbarea curelei de transmisie

1. Slăbiți șuruburile de pe dispozitivul de protecție al curelei și scoateți protecția în lateral.
2. Învârtiți încet roata de pe excitator și scoateți cureaua.

ATENȚIE! Roțile de cureaua de pe excitator și ambreiaj sunt aliniate din fabrică, nu scoateți niciuna dintre cele două componente în timpul înlocuirii curelei.

3. Instalați noua cureauă.
4. Reglați tensiunea curelei și aliniați roțile ambreiajului și ale excitatorului.
5. Strângeți toate cele 4 șuruburi ale motorului.
6. Puneți protecția curelei și strângeți din nou.

12.8 LUBRIFIEREA EXCITATORULUI

Rulemenții din ansamblul excitatorului se rotesc la viteză mare. Este important să se mențină nivelul corect al uleiului în excitator și să se schimbe în mod regulat.

Verificați nivelul uleiului din excitator la fiecare 50 de ore de funcționare.

Verificați nivelul uleiului

1. Pentru a regla nivelul uleiului, poziționați placa orizontal.
2. Îndepărtați murdăria din jurul dopului de golire.
3. Scoateți dopul de golire și inelul de etanșare.
4. Uleiul trebuie să ajungă la filetul dopului de golire.
5. Uleiul de transmisie pe care trebuie să-l utilizați este SAE 80W-90 (utilizați pâlnia de umplere)
6. Montați dopul de golire cu inelul de etanșare și strângeți-l din nou.

Schimbați uleiul excitatorului la fiecare 300 de ore de

funcționare. Schimbarea uleiului

1. Scoateți dopul de golire de pe excitator și înclinați placa.
2. Pentru a proteja mediul, evacuați uleiul într-un recipient adecvat.
3. Puneți placa înapoi pe orizontală.
4. Adăugați circa 200 ml de ulei de transmisie SAE80W-90 prin orificiul de scurgere, până când nivelul uleiului ajunge la filetul orificiului de golire.
5. Instalați dopul de golire și strângeți-l bine.

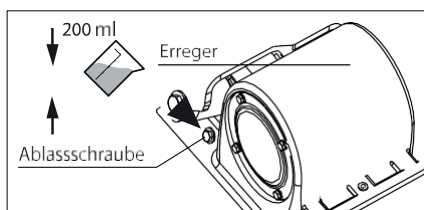

Schimbați uleiul din excitator

NOTĂ

Nu puneți ulei mai mult. Prea mult ulei în excitator poate reduce performanțele și poate deteriora cureaua de transmisie.



ATENȚIE

Pentru a proteja mediul înconjurător, plasați o folie de plastic și un recipient sub utilaj pentru a capta uleiul drenat. Respectați reglementările privind protecția mediului atunci când eliminați uleiul uzat. Nu aruncați uleiurile uzate la gunoi, în sistemul de canalizare sau în natură.

12.9 CURĂȚAREA PLĂCII

După fiecare utilizare, murdăria și pietrele care se acumulează sub consola motorului trebuie îndepărtate.

Pentru a evita supraîncălzirea motorului, nervurile de răcire ale cilindrului trebuie păstrate curate, fără praf.

Când curățați, aveți grijă ca apa să nu pătrundă la rulmenți și motor.

DEFECȚIUNI

13. DEFECȚIUNI

⚠️ **AVERTISMENT**

Pentru a realiza lucrări la echipament trebuie să:

- **Opriți motorul**
- **Așteptați ca mașina să se oprească**
- **Deconectați conectorul și deșurubați bujia**
- **Purtați mănuși pentru a evita rănirea**

ATENȚIE! După fiecare reparație porniți utilajul și verificați toate dispozitivele de siguranță.

Defecțiune	Cauză	Reparație
Viteza de avans este prea mica. Placa nu atinge viteza maximă.	Pârghia de accelerare este incorect montată	Instalați corect
	Solul este prea umed, placa se blochează.	Permiteți timpul de uscare.
	Cureaua de transmisie este prea slabită, alunecă pe roți.	Reglați sau înlocuiți cureaua de acționare. Verificați șuruburile motorului pentru rezistență.
	Filtrul de aer este înfundat.	Curățați sau înlocuiți.
Vibrațiile nu funcționează	Deteriorarea excitatorului sau a plăcii	Contactați un service autorizat.
Pierderea uleiului de la motor	Etanșări uzate	Contactați un service autorizat.
Placa funcționează incorect sau bate	Suprafața solului este prea dură.	O compactare a suprafeței solului nu este posibilă
	Amortizorul este slăbit sau deteriorat.	Contactați un service autorizat.
Motorul nu pornește	Nu există combustibil în rezervor	Realimentare.
	Robinetul de combustibil este închis	Deschideți robinetul.
	Filtru de aer murdar.	Curățați filtrul de aer.
	Comutatorul motorului este oprit	Porniți comutatorul.
	Anularea starterului este defectă	Repararea recului
	Motor fără ulei	Reumpleți motorul cu ulei

Dacă aceste măsuri nu elimină eroarea sau erorile care apar, atunci contactați un service autorizat pentru verificarea aparatului

14. DATE TEHNICE

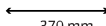
Model		RP-i13N
Motor		LONCIN G200F 1 cilindru, 4 timpi pe benzină
Sistem de pornire		recul
Putere nominală	kW	4,1
Turația motorului	rpm	3600
Capacitate cilindrică	cm ³	196
Tip combustibil		Benzină fără plumb ROZ95
Capacitate rezervor combustibil	l	3,6
Ulei de motor		SAE 10W-30 sau 10W-40
Capacitate rezervor ulei de motor	l	~ 0,6
Bujii		F7TC sau alt echivalent
Distanța dintre electrozi	mm	0,7- 0,8
Dimensiuni placă (L x B)	mm	585 x 500
Capacitate rezervor de apă	l	10
Frecvență	Hz	70
Forță de compactare	kN	13,5
Adâncime de compactare	cm	ca. 30
Viteza de avans max.	m/min	15
Vibrații	VPM	4200
Unghi maxim de înclinare al motorului	Grad	20°
Transmisia de putere		De la motor prin ambreiajul centrifugal automat și cureaua de transmisie direct la exciter
Greutatea de operare	kg	ca. 114
Nivel de putere acustică garantat LWA	dB(A)	108
 370 mm		
Dimensiuni		

GARANȚIE/ ACORDAREA GARANȚIEI/ SERVICIU CLIEȚI

15. GARANȚIE/ ACORDAREA GARANȚIEI/ SERVICIU CLIEȚI

ACORDAREA GARANȚIEI

Echipamentului i se acordă perioada de garanție legală. Orice neconformități care se dovedesc în mod evident că sunt datorate defectelor de material sau erorilor de asamblare trebuie raportate imediat vânzătorului. Solicitarea de acordare a garanției trebuie în mod obligatoriu însoțită de factura de achiziție și certificatul de garanție.

Sunt excluse de la acordarea garanției acele defecte generate de factorii de mediu, transport, manipulare, depozitare, precum și cele datorate erorilor de montaj / instalare, de punere în funcțiune, operare, întreținere, de folosire a combustibililor sau lubrefianților necorespunzători. În plus nu se acordă garanție pentru folosire abuzivă cum ar fi suprasolicitare deliberată, utilizarea de consumabile sau piese de schimb neoriginale, modificări aduse utilajului, reparații efectuate de terți neautorizați, nerespectarea domeniului de utilizare declarat.

Excludere de la acordarea garanției prezintă și piesele cu uzură normală de funcționare (de ex. ambreiajul, curelele trapezoidale, cablu de accelerație, bujia, filtrul de aer, furtunurile de combustibil, demarorul, acumulatorul, roțile de transport, alte accesorii) precum și operațiile de întreținere, reglare, curățare.

GARANȚIE

L.V.G. Hartham vă asigură de calitatea echipamentului furnizat și acceptă în cazul defectelor de material sau de fabricație să vă acorde garanție în condițiile prevăzute de lege. Garanția pentru produsele LUMAG care sunt folosite doar în mod privat (consumator) este 24 de luni, pentru uz profesional sau comercial sau pentru închiriere este de 12 luni de la data cumpărării. Cererile de garanție trebuie întotdeauna să fie dovedite de cumpărător prin factura originală de cumpărare. Aceasta trebuie să fie atașată la cererea de garanție în copie. Adresa cumpărătorului, tipul și seria mașinii trebuie să fie clar identificabile pentru utilizare profesională sau comercială. Fără factura originală de cumpărare sau tipul și seria utilajului se poate efectua doar repararea contra cost. Vă rugăm să nu trimiteți niciun dispozitiv la noi fără un număr de service furnizat de către departamentul nostru.

Dacă primim dispozitive fără număr, nu le putem accepta. Pentru a solicita un număr de service, contactați echipa noastră la adresa info@lv-g-maschinen.de. Vă rugăm să etichetați foarte clar pe colet numărul de service pentru a primi un răspuns cât mai rapid.

Lucrările de garanție sunt efectuate exclusiv de către atelierul nostru de service LUMAG. Orice defecțiuni în perioada de garanție din cauza defectelor de material sau de fabricație, cu condiția ca ele să fi apărut în ciuda funcționării și îngrijirii corespunzătoare a utilajului, trebuie să fie remediate prin reparare. Prin prezenta ne rezervăm dreptul de a repara de două ori același defect. Dacă reparație nu reușește sau nu este posibilă, echipamentul poate fi înlocuit cu unul echivalent. Uzura normală, îmbătrânirea naturală și ruperea, utilizarea necorespunzătoare, curățarea, întreținerea și reglarea nu sunt, în general, acoperite de garanție (de ex. dispozitivul de tăiere, filtrul de aer și filtrul de combustibil, bujia și demarorul, cureaua de transmisie etc.). În funcție de modul de operare și de utilizare, unele componente sunt supuse uzurii normale, chiar și atunci când sunt utilizate conform destinației, tot trebuie înlocuite în timp util.

SERVICIU CLIEȚI

Pentru întrebări tehnice, informații despre produsele noastre și pentru comandarea pieselor de schimb, echipa noastră de service vă stă la dispoziție după cum urmează:

Orar: Luni - Joi de la 7.30am la 12pm și de la 1am la 5pm
Vineri de la 7.30am la 12.30pm
Telefon: 0049 / (0)8571 / 92 556-0
Fax: 0049 / (0)8571 / 92 556-19
E-Mail: info@lv-g-maschinen.de

16. DECLARAȚIA DE CONFORMITATE

În conformitate cu prevederile directivelor CE

Direcția privind mașinile 2006/42/CE
Compatibilitate electromagnetică 2014/30/EU

Compania:

LUMAG GmbH
Robert-Bosch-Ring 3 D-84375 Kirchdorf/Inn
Telefon: 0049 / (0)8571 / 92 556-0
Fax: 0049 / (0)8571 / 92 556-19

Declară că produsul:
Denumire: Placa compactoare
Modelul: RP-i13N

Respectă cerințele esențiale de protecție a directivelor CE menționate mai sus.
Reprezentantul autorizat pentru compilarea documentelor tehnice: Gabriele Denk

Declarația de conformitate se aplică exclusiv mașinilor introduse pe piață; părțile ulterior instalate de utilizatorul final sau/și intervențiile ulterioare nu sunt luate în considerare.

Kirchdorf, 22.02.2016 Christopher Weißenhorner, Geschäftsführer

Ort/Datum

Inverkehrbringer, Bevollmächtigter

Unterschrift

A handwritten signature in black ink, appearing to read "H. J. ...".

COMPONENTELE MAȘINII

17. COMPONENTELE MAȘINII

Placa compactoare

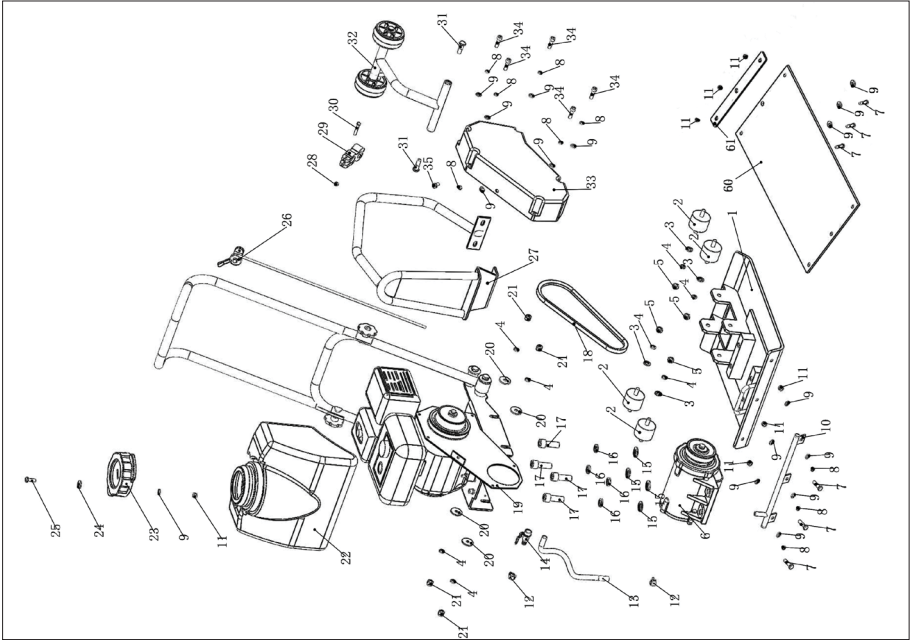

Placa compactoare

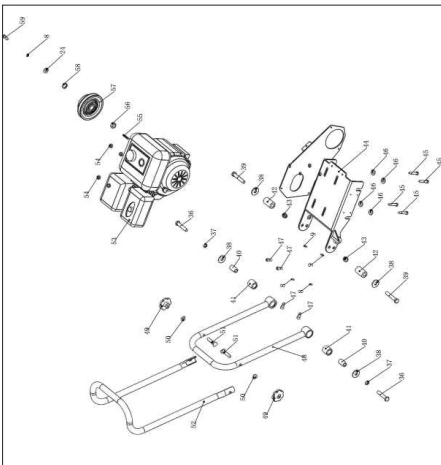

Excitatorul

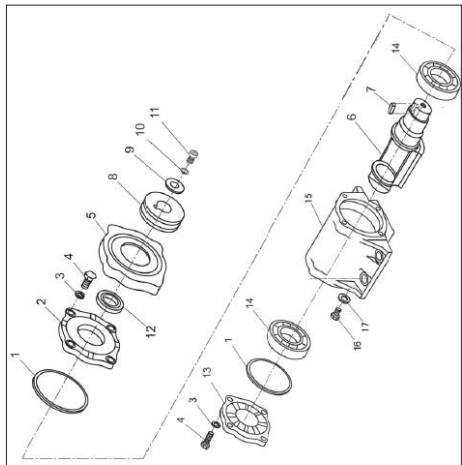

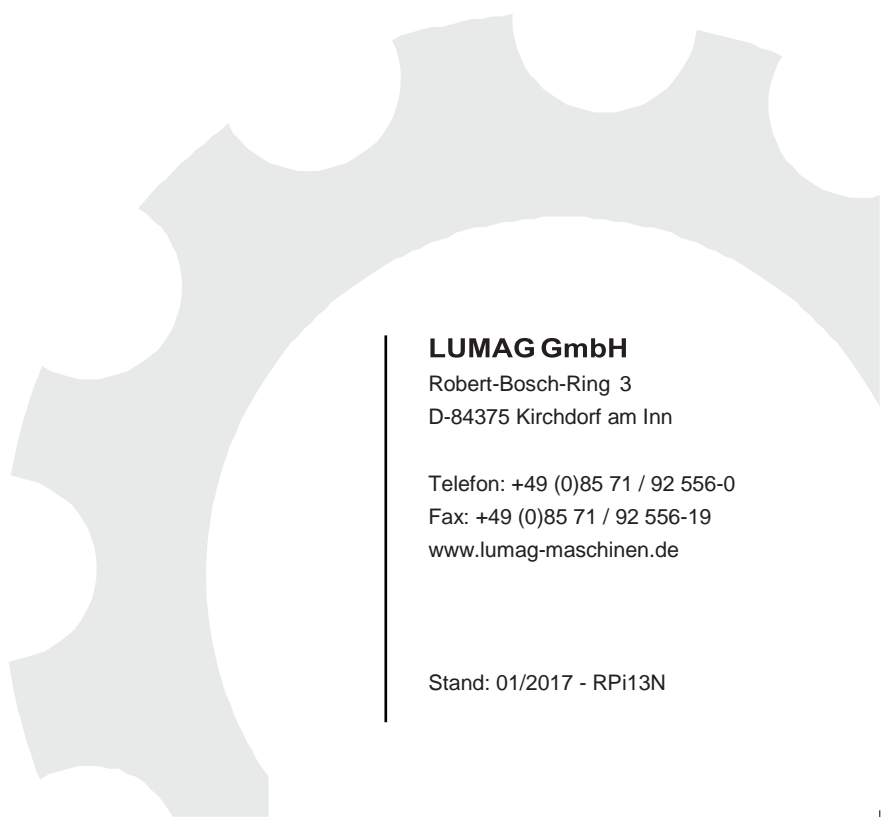

LUMAG GmbH

Robert-Bosch-Ring 3
D-84375 Kirchdorf am Inn

Telefon: +49 (0)85 71 / 92 556-0

Fax: +49 (0)85 71 / 92 556-19

www.lumag-maschinen.de

Stand: 01/2017 - RPi13N