

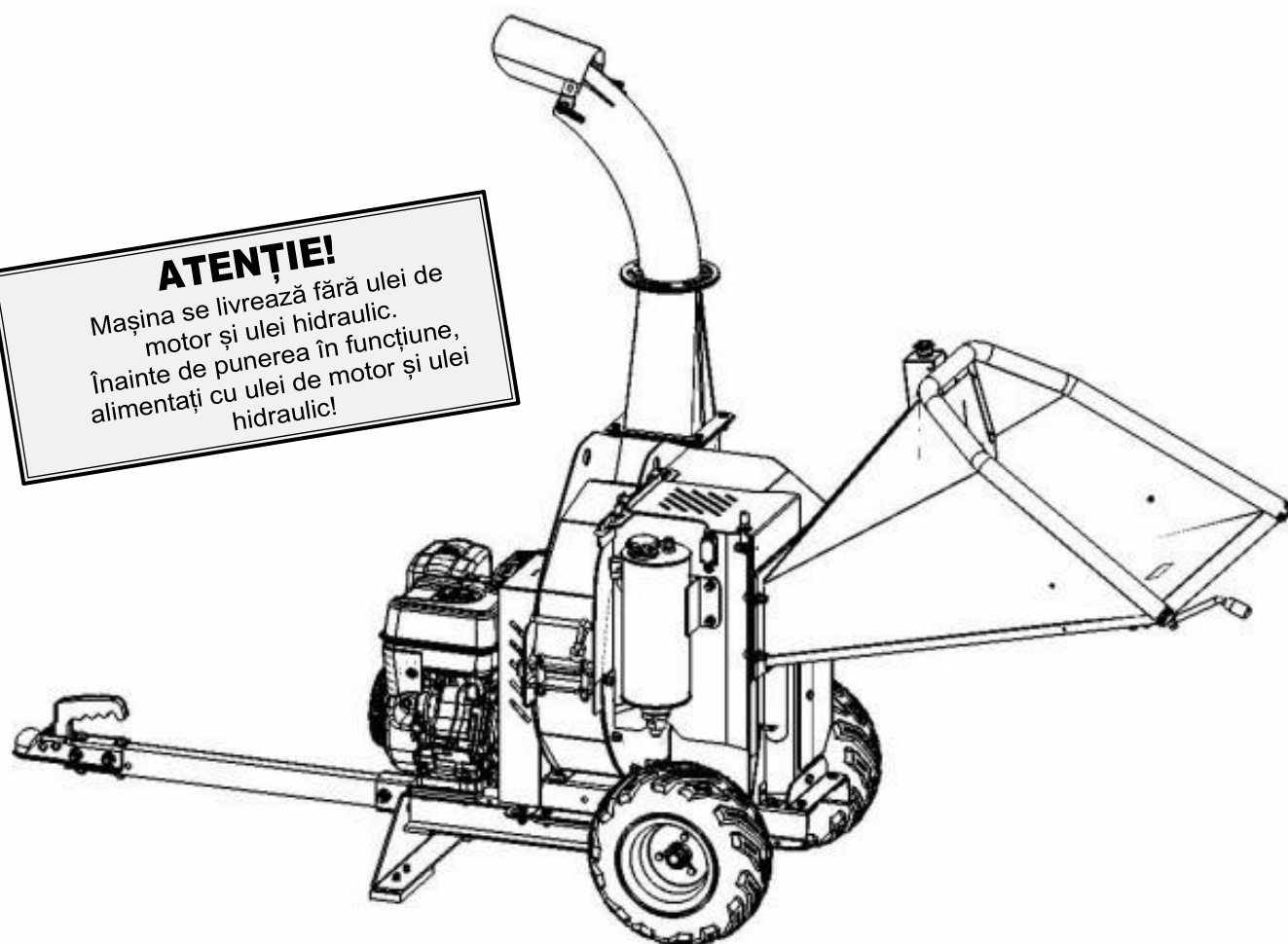

RAMBO-HC15H

ATENȚIE!
Mașina se livrează fără ulei de motor și ulei hidraulic.
Înainte de punerea în funcțiune, alimentați cu ulei de motor și ulei hidraulic!



Model: RAMBOHC15H
www.lumag-maschinen.de

RO

Instrucțiuni originale de utilizare
Tocător pe benzină RAMBO-HC15H

Model: _____ Număr serie: _____

Plăcuța de identificare a mașinii indică atât modelul, cât și numărul de serie. Acestea trebuie păstrate în siguranță pentru a putea fi utilizate ori de câte ori este nevoie. În acest manual sunt explicate funcțiile și aplicațiile de bază ale aparatului.

Citiți instrucțiunile de utilizare înainte de punerea în funcțiune. Respectați instrucțiunile de siguranță și avertizare

CUPRINS

1. Generalități	2
2. Informații privind manualul de utilizare	3
3. Utilizarea prevăzută	3
4. Domeniul de livrare	4
5. Descriere tehnică	4
6. Specificații	4
7. Limitarea timpului de lucru	4
8. Mediu	5
9. Simboluri	5
10. Instrucțiuni de siguranță	6
Reguli generale de siguranță	6
Reguli specifice de siguranță	10
11. Controlere	12
12. Funcții	13
Motor	13
Unitate dispozitiv	13
13. Montaj	14
14. Înainte de prima utilizare	16
15. Rezervor	16
Ulei	16
Hidraulic	17
Benzină	17
Depozitare benzină	18
Alimentare mașină	18
16. Punere în funcțiune	18
Pregătire pentru utilizare	18
Pornirea motorului fără pornire electrică	19
Oprirea motorului	19
Oprirea motorului în caz de urgență	20
Viteza la relanti	20
17. Tocare	20
Ce poate fi tocat	21
Tăiere	21
18. Întreținere	22
Întreținere	22
Lubrifiere	22
Rolă de alimentare și roată disc	22
Șuruburi de fixare	23
Circuit de siguranță	23
Clapă de protecție din cauciuc	23
Cuțit	23
Curea în V	24
Curățarea/ înlocuirea filtrului de aer	24
Curățarea / înlocuirea bujiei	25
Evacuarea resurselor	25
Curățarea	26
Plan de întreținere	26
19. Transport	27
Transport manual	27
Transport pe șasiu	27
20. Depozitare	27
21. Depanare	28
22. Acordarea garanției/ Garanție/ Serviciu clienți	29
23. Declarație de conformitate	30
24. Componentele mașinii	31

1. GENERALITĂȚI



PERICOL!

Citiți toate avertismentele și instrucțiunile de siguranță.

Utilizați aceste instrucțiuni pentru a vă familiariza cu mașina, utilizarea corectă a acesteia și instrucțiunile de siguranță. Vă rugăm să păstrați acest manual într-un loc sigur, astfel încât informațiile să fie disponibile în orice moment tuturor utilizatorilor.

Dacă transmiteți mașina altor persoane, vă rugăm să predați și instrucțiunile de utilizare complete.

Limitarea răspunderii

Am încercat să vă informăm în cea mai mare măsură cu privire la prevenirea accidentelor în timpul funcționării mașinii, dar nu ne asumăm răspunderea pentru informațiile incomplete cu privire la punctele și sursele de pericol enumerate.

Producătorul nu își asumă răspunderea pentru daunele cauzate de:

- Nerespectarea instrucțiunilor de utilizare;
- Utilizarea necorespunzătoare a mașinii;
- Montare, punere în funcțiune, operare și întreținere efectuate necorespunzător;
- Utilizarea utilajului cu dispozitivele de siguranță defecte, atașate necorespunzător sau nefuncționale;
- Nerespectarea instrucțiunilor de manualul de utilizare privind transportul, depozitarea, funcționarea, întreținerea sau curățarea mașinii;
- Modificări structurale neautorizate ale mașinii;
- Modificarea neautorizată a mașinii;
- Monitorizarea insuficientă a pieselor supuse uzurii;
- Reparații efectuate incorect;
- Dezastre cauzate de efectele corpurilor străine și de forță majoră.

INFORMAȚII PRIVIND INSTRUCȚIUNILE DE FUNCȚIONARE / UTILIZAREA PREVĂZUTĂ

Termenul de mașină

Termenul de mașină înlocuiește denumirea comercială a produsului la care fac referire aceste instrucțiuni de utilizare.

Protecția drepturilor de autor

Toate documentele sunt protejate prin drepturi de autor. Nu este permis transferul și duplicarea documentelor, chiar parțial, precum și notificările asupra conținutului către terți, cu excepția cazului în care în mod expres precizat.

Rezervări

Informațiile privind datele tehnice, dimensiunile și ilustrațiile mașinii, precum și modificările standardelor de siguranță sunt supuse unor dezvoltări ulterioare și de aceea pot suferi modificări.

Pot exista erori de redactare sau de imprimare.



ATENȚIE!

Mașina se livrează fără ulei de motor și ulei hidraulic.

Înainte de punerea în funcțiune alimentați cu Ulei de motor și ulei hidraulic!

2. Informații privind instrucțiunile de funcționare

Acest manual descrie funcțiile, funcționarea, întreținerea și curățarea mașinii dvs. de tocat frunze și crengi. Vă rugăm să citiți cu atenție acest manual și să urmați instrucțiunile pentru a garanta mașinii dvs. o durată de viață mai lungă și o funcționare sigură. Respectați informațiile și instrucțiunile de siguranță specificate, precum și reglementările generale de siguranță.



Înainte de a începe orice lucrare pe și cu mașina, citiți instrucțiunile de utilizare, în special capitolul privind siguranța și instrucțiunile de siguranță relevante. Trebuie să înțelegeți pe deplin și să acordați atenție acestor instrucțiuni și informații de bază pentru prevenirea accidentelor. Erorile de funcționare, inspecție și întreținere pot provoca răni grave sau chiar deces.

3. Utilizarea prevăzută

Tocătorul este destinat exclusiv pentru tufe, arbuști, scoarță, ramuri cu o grosime de până la 12 cm. Mașina nu este potrivită pentru pregătirea solului din grădină. Rădăcinile cu sol, pietre, sticlă, metal, textile, deșeurile de bucătărie, cutii de carton sau plastic nu trebuie niciodată zdrobite cu mașina.



Tăierea deșeurilor din conifere sau materialelor dense poate duce la blocarea mașinii!

Orice utilizare suplimentară este considerată ca fiind necorespunzătoare. Producătorul nu este responsabil pentru daunele rezultate din acest lucru. Riscul este suportat în întregime de către utilizator.

Respectarea instrucțiunilor de utilizare și de întreținere, precum și respectarea intervalelor de întreținere aparțin utilizării corespunzătoare.

ATENȚIE!

Persoanele care nu cunosc manulul de utilizare, copiii, adolescenții și persoanelor care se afla sub influența medicamentelor, alcoolului sau a drogurilor nu au voie să opereze echipamentul.

LIVRARE / DESCRIERE TEHNICĂ SPECIFICAȚII / LIMITAREA TIMPULUI DE FUNCȚIONARE

4. Livrare

După despachetare, verificați conținutul din cutia de transport

- ▶ Să fie complet
- ▶ Să nu existe daune la transport

Raportați imediat distribuitorului sau producătorului. Reclamațiile ulterioare nu vor mai fi acceptate.

- A Pâlnie de alimentare
- B Motor, Șasiu și unitate de tăiere
- C Jgheab de descărcare rotativ
- D Bara de tracțiune cu cuplaj pentru remorcă
- E Garnitura pâlnie de alimentare
- F Plăci de tensionare a curelei trapezoidale

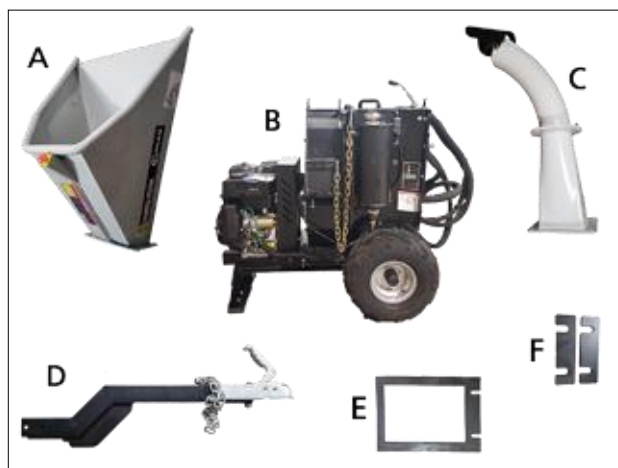

5. Descriere tehnică

Tocătorul este utilizat pentru mărunțirea materialului lemnos.

Mașina este acționată de un motor puternic, pe benzină, OHV în 4 timpi.

Tocătorul cu disc – cu 2 cuțite mobile și un contracuțit – este acționat de 2 curele trapezoidale.

10 lame mobile de pe roata discului maruntesc suplimentar fragmentele deja tăiate pentru a obține o ejecție și mai fină.

Materialul tăiat este evacuat prin jgheabul de descărcare prin intermediul celor 4 aripi atașate discului. Materialul este antrenat cu ajutorul unei role de alimentare. Aceasta se poate roti atât în față, cât și înapoi, iar viteza ei poate fi reglată individual cu ajutorul unei manete.

Jgheabul de descărcare înalt cu clapetă de refulare reglabilă permite un flux direcționat de material tocat pentru încărcarea directă a roabelor și a coșurilor.

Un șasiu larg și roți cu anvelope pneumatice permit transportul facil. Piciorul de sprijin asigură un suport sigur.

6. Specificații

Model	RAMBO-HC15H
Motor	4 timpi OHV pe benzină
Capacitate cilindrică	420 cm ³
Putere maximă motor	9.0 kW*
Turația maximă motor	3.600 U/min
Viteză lame	2.000 U/min
Tip combustibil	Benzină normală fără plumb
Capacitate rezervor combustibil	6,5 Liter
Tip ulei motor	SAE 10W-30 sau 10W-40
Capacitate rezervor ulei	~ 1,1 Litri
Bujii	tip F7RTC sau bujii echivalente
Diametru ramură	până la Ø 120 mm
Nivel putere sonoră garantat LwA	114 dB(A)
Greutate (Neta /Bruta)	289/330 kg

* Dimentrul maxim al ramurii ce urmează a fi prelucrată diferă în funcție de tipul de lemn și de prospețimea acestuia.

* Performanța reală în funcționare continuă este probabil să fie mai mică din cauza restricțiilor operaționale și a factorilor de mediu.

Datele tehnice erau valabile la momentul tipării și pot fi modificate fără notificare prealabilă.

7. Limitarea timpului de funcționare

În zonele rezidențiale și de mici dimensiuni sau spitale, tocătoarele nu pot fi exploatate în zilele de duminică și în zilele de sărbătoare publică, de asemenea nici în intervalul orar 20:00-7:00.

Respectați de asemenea, reglementările regionale privind protecția împotriva zgomotului.

MEDIU / SIMBOLURI

8. Mediu

Vă rugăm să reciclați deșeurile și să nu le aruncați ca și resturi menajere. Toate instrumentele, furtunurile și ambalajele trebuie sortate, duse la un centru local de reciclare și aruncate în mod ecologic.

Solicitați autorităților locale informații legate de eliminarea ecologică a deșeurilor.

9. Simboluri

Pe echipament sunt atașate simboluri care reprezintă informații importante despre produs și instrucțiuni de utilizare.



ATENȚIE!

Acest simbol se referă la siguranța operatorului. Simbolul indică un pericol, avertisment sau precauție.



Citiți și urmăriți cu atenție instrucțiunile de funcționare și pe cele de siguranță, înainte de punerea în funcțiune.



Optiți motorul și scoateți conectorul bujiei înainte de a efectua lucrări de curățarea, întreținere și reparații.

PERICOL

Risc pentru sănătate și explozie de la motorul cu ardere



Gazele de eșapament de la motor conțin monoxid de carbon toxic. Staționarea într-un astfel de mediu poate duce la pierderea cunoștinței și la moarte. Nu porniți motorul în spații închise.



Păstrați motorul departe de surse de căldură, scântei sau flăcări. Nu fumați lângă utilaj!



Bensina este extrem de inflamabilă și explozivă. Înainte de alimentare, opriți motorul și lăsați-l să se răcească.



Utilizați combustibil fără plumb de 95 ROZ sau mai mare.



Semn obligatoriu

Citiți aceste instrucțiuni de utilizare înainte de a folosi aparatul. În caz contrar, crește riscul de rănire a operatorului și a altor persoane.



Purtați întotdeauna ochelari de protecție când utilizați mașina.



Purtați întotdeauna căști de protecție când utilizați mașina.



Purtați mănuși de protecție.



Purtați încălțăminte de protecție cu bombeu din oțel.



Verificați nivelul uleiului din motor!

Nivelul uleiului din motor se verifică înainte de fiecare utilizare și după fiecare 8 ore de funcționare.



Dispozitivele de protecție și apărătorile nu trebuie anulate, îndepărtate sau modificate.



Avertizare – suprafețe fierbinți. Arsuri!

Nu atingeți suprafețele fierbinți ale motorului. Acestea rămân fierbinți pentru o perioadă de timp, chiar și după ce mașina a fost oprită.



Prinderea în cureau de transmisie în mișcare provoacă rănirea mâinilor. Montați întotdeauna apărătoarea pentru curea.

SIMBOLURI / INSTRUCȚIUNI DE SIGURANȚĂ



ATENȚIE! Țineți mâinile și picioarele departe de cuțitele rotative.

Când motorul funcționează, nu puneți mâna în pâlnia de admisie sau în canalul de evacuare.

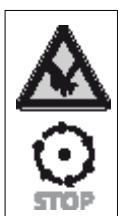

ATENȚIE! Țineți mâinile departe de părțile rotative.

Atingeți componentele mașinii numai atunci când acestea s-au oprit complet. Nu deschideți și nu îndepărtați niciodată dispozitivele de protecție în timp ce motorul funcționează.

ATENȚIE! Pericol datorat obiectelor aruncate în timp ce motorul funcționează.



Există riscul ca ramurile, deșeurile de grădină sau alte materiale să fie expulzate brusc. Din acest motiv, persoanele neimplicate, precum și animalele domestice și de companie nu trebuie să fie în preajma echipamentului. Cu motorul în funcțiune, păstrați o distanță de siguranță de cel puțin 12 metri.

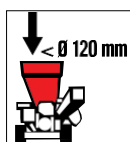

Mărunțirea oricărui tip de ramuri

Cu diametru de până la 120 mm, în funcție de esența lemnului și de prospețimea sa.

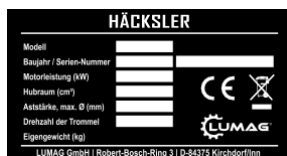

Plăcuța de identificare

Inscripționată cu numele modelului, anul de fabricație și numărul de serie. Pentru comenzi de piese de schimb sau servicii de service, vă rugăm să menționați întotdeauna aceste informații.

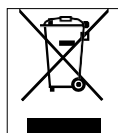

Dispozitivele vechi electrice sau motorizate sunt reciclabile, deci nu aparțin deșeurilor menajere! Vă rugăm să aruncați componentele într-un mod ecologic.

10. Instrucțiuni de siguranță

Reguli generale de siguranță

⚠ AVERTISMENT

Instrucțiunile privind pericolele, avertismentele și măsurile de precauție trebuie respectate cu strictețe pentru a reduce la minimum riscul de vătămare corporală și deteriorare a bunurilor, precum și lucrări de service incorecte.

Trebuie respectate reglementările relevante de prevenire a accidentelor, precum și celelalte reguli generale, recunoscute de siguranță și medicina muncii.

Mașina trebuie verificată pentru siguranță în funcționare înainte de fiecare pornire.

Fiți atenți la cuțitele rotative. Mențineți o distanță de siguranță!

Acordați multă atenție următoarelor elemente. Cuțitele de tocat pot continua să funcționeze datorită inerției volantului. Nu staționați în deschiderea buncărului sau a jgheabului de descărcare. Doar atunci când cuțitele s-au oprit complet, maneta de accelerație în poziția (8).

Înteruptorul motorului este în poziția OPRIT/OF și conectorul bujiei a fost demontat, mașina poate fi întreținută.

Înainte de fiecare schimbare a locației de lucru, opriți motorul, scoateți conectorul bujiei și închideți robinetul de combustibil (5) (împingeți maneta spre dreapta).

Transportați mașina doar în poziție verticală.

Utilizarea la o turație mai mare decât cea recomandată în secțiunea „Specificații” poate deteriora motorul.

O viteză mare crește riscul de accidente!

Familiarizați-vă cu tocătorul de frunze și crengi

Citiți și înțelegeți manualul de utilizare și etichetele de pe aparat. Familiarizați-vă cu aplicația și restricțiile, precum și cu pericolele asociate, specifice sau potențiale.

INSTRUCȚIUNI DE SIGURANȚĂ

Familiarizați-vă de asemenea și cu comenzile mașinii și utilizarea lor corectă. Aflați cum să optiți aparatul în caz de urgență.

Asigurați-vă că ați citit și ați înțeles toate instrucțiunile și informațiile de siguranță din manual. Nu încercați să utilizați mașina până nu v-ați familiarizat cu aceasta sau, dacă nu știți cum să o utilizați și să o întrețineți corect. Utilizarea în manieră incorectă sau exploatarea utilajului de către persoane neexperimentate poate fi periculoasă.

Este interzisă utilizarea mașinii de către copii și tineri cu vârsta sub 16 ani, precum și de către persoane neinstruite.

Zona de lucru și pericolele

Utilizatorul este responsabil față de persoanele terțe din zona de lucru.

Este interzis ca alte persoane să rămână în zona de pericol. Trebuie să se respecte o distanță de cel puțin 12 metri față de utilaj. Țineți copii și animalele departe de zona de lucru. Verificați zona înainte de a vă apuca de treaba.

Nu utilizați mașina într-un mediu exploziv și nu o expuneți la ploaie.

Nu porniți niciodată motorul într-o zonă închisă sau slab ventilată. Gazele de eșapament conțin monoxid de carbon care este toxic. Staționarea într-un astfel de mediu poate duce la pierderea cunoștinței sau chiar la moarte. Lucrați în aer liber.

Înainte de a începe lucrul, materialul ce urmează a fi prelucrat trebuie verificat cu atenție. Îndepărtați orice obiect străin, cum ar fi cuie, fire sau alte obiecte străine.

Păstrați zona curată! Dezordinea poate duce la accidente.

Nu folosiți niciodată mașina când vizibilitatea este slabă sau nu este suficientă lumină.

Securitate personală

Nu folosiți mașina atunci când sunteți obosit sau vă aflați sub influența drogurilor, a alcoolului sau a medicamentelor care vă pot afecta capacitatea de a utiliza mașina.

Îmbrăcați-vă corespunzător. Purtați pantaloni lungi cu protecție, încălțăminte de protecție și mănuși. Nu purtați haine largi, pantaloni scurți sau bijuterii. Dacă aveți părul lung, acesta trebuie prins, astfel încât să rămână deasupra umerilor. Țineți hainele, părul și bijuteriile la distanță de părțile în mișcare.

Purtați întotdeauna ochelari de protecție și căști de protecție pentru urechi atunci când folosiți mașina.

Asigurați-vă că mașina este pe o suprafață plană și stabilă. Când se elimină materialul tocat, stați la același nivel cu mașina.

Nu lucrați pe teren neuniform sau pe pante. **Atenție pericol de răsturnare!**

Când lucrați, așezați-vă în spatele mașinii, în partea laterală a pâlniei de alimentare. Nu stați în zona jgheabului de descărcare.

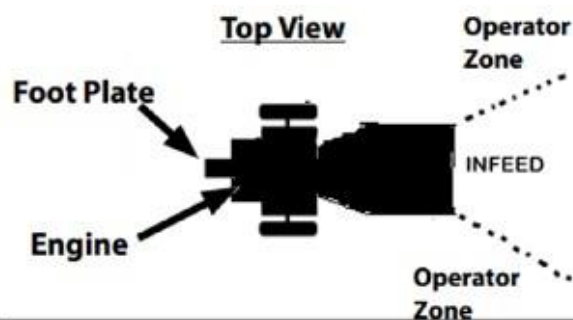

Țineți fața și corpul departe de buncărul de alimentare. Nu atingeți niciodată canalul de alimentare sau cel de evacuare.

Verificați mașina înainte de punerea în funcțiune. Verificați dacă aripile și capacele de protecție sunt fixate corect și dacă acestea sunt în stare bună. Asigurați-vă că toate piulițele și șuruburile sunt strânse bine, în special piulițele de pe cuțitele de tocat.

INSTRUCȚIUNI DE SIGURANȚĂ

Nu folosiți mașina dacă acesta este într-o stare mecanică deficitară și sunt necesare reparații. Înlocuiți piesele deteriorate, lipsă sau defecte înainte de punerea în funcțiune. Verificați să nu existe scurgeri de combustibil. Păstrați mașina în stare perfectă de funcționare.

Nu utilizați o mașină la care comutatorul motorului (comutatorul de contact) nu poate fi pornit sau oprit. Întrerupătoarele defecte trebuie înlocuite de către un atelier service specializat.

Înainte de a porni mașina, verificați ca toate cheile și sculele de reglare să fie scoase. O cheie fixă sau una imbus blocată într-o piesă ce se rotește poate provoca rănirea operatorului și a celor din jur.

Rămâneți vigilenți atunci când utilizați mașina.

Nu utilizați aparatul desculț, în sandale sau în pantofi necorespunzători. Purtați pantofi de protecție care vă protejează picioarele și îmbunătățesc aderența pe suprafețe alunecoase. Păstrați întotdeauna o poziție fermă și un echilibru bun. În situații neașteptate, acest lucru oferă un control mai bun asupra mașinii.

Evitați pornirea accidentală. Asigurați-vă că întrerupătorul motorului este în poziția OPRIT/OFF înainte de a transporta mașina sau de a efectua lucrări de reparații sau întreținere. Transportarea sau efectuarea lucrărilor la mașina cu motorul pornit poate fi periculoasă.

Siguranță la motoarele cu ardere internă



Motoarele cu ardere internă prezintă un pericol deosebit în timpul funcționării și la alimentarea cu combustibil. Citiți și urmați întotdeauna avertismentele și instrucțiunile suplimentare de siguranță din acest manual. Nerespectarea acestui lucru poate duce la deces sau vătămări grave.

Nu porniți și nu porniți motorul în interior, în garaje sau în spații închise.

Gazele de evacuare ale motorului conțin monoxid de carbon otrăvitor. A rămâne într-un mediu cu monoxid de carbon poate duce la inconștiență și la moarte.

Atenție la părțile fierbinți ale motorului! Motoarele care funcționează generează căldură. Părți ale motorului, în special eșapamentul, devin extrem de fierbinți. Păstrați suficientă distanță de suprafețele fierbinți și țineți copiii departe de motorul pornit.

Când alimentați sau goliți combustibilul, utilizați un recipient aprobat pentru benzină, într-o zonă curată, bine ventilată. Fumatul, scânteele, flăcările deschise sau alte surse de aprindere nu sunt permise în apropiere atunci când alimentați cu combustibil. Nu este permisă umplerea rezervorului de combustibil într-o cameră închisă. Păstrați obiectele conductoare legate la împământare, iar cele cum ar fi unelte, departe de conductorii și conexiunile electrice sub tensiune neizolate, pentru a preveni scânteele sau arcul electric. Acestea pot aprinde gaze sau vapori.

Opriti întotdeauna motorul și lăsați-l să se răcească înainte de a alimenta cu combustibil. Nu scoateți niciodată capacul rezervorului și să puneți combustibil în el în timp ce motorul funcționează sau este fierbinte. Dacă sunt scurgeri în conductele de combustibil, mașina nu trebuie să fie utilizată.

Desfaceți cu atenție capacul de combustibil pentru a permite ca presiunea existentă în rezervor să se disipeze lent.

Nu umpleți rezervorul de combustibil până sus. Nu umpleți rezervorul mai mult de 1 1/2 cm sub partea inferioară a gâtului de umplere pentru a crea suficient spațiu pentru expansiune, deoarece căldura motorului poate dilata combustibilul. Folosiți o pâlnie adecvată pentru umplere.

Înșurubați capacul în rezervorul de combustibil. Ștergeți imediat combustibilul vărsat. Nu folosiți niciodată mașina fără să înșurubați bine capacul rezervorului de combustibil.

Nu trebuie să existe nicio sursă de aprindere în apropierea combustibilului vărsat. Dacă se varsă combustibil, scoateți mașina de acolo. Nu încercați să porniți motorul și evitați orice sursă de aprindere până la eliminarea vaporilor de combustibil.

INSTRUCȚIUNI DE SIGURANȚĂ

Depozitați combustibilul numai în containerele care au fost aprobate în mod special în acest scop. Depozitați combustibilul într-o zonă rece, bine ventilată, departe de scânteii, flăcări deschise sau alte surse de aprindere.

Nu depozitați niciodată combustibilul sau o mașină alimentată în spații închise unde vaporii de combustibil pot ajunge la scânteii, flăcări deschise sau alte surse de aprindere (cum ar fi cuptoare, uscătoare și altele asemenea). Lăsați motorul să se răcească înainte de a depozita utilajul.

Siguranță în timpul utilizării și întreținerea mașinii

Nu ridicați și nu transportați mașina în timp ce motorul funcționează.

Nu suprasolicitați mașina. Lucrați în intervalul de performanță specificat.

Nu modificați reglajele principale ale motorului și nu supraturați motorul.

Nu folosiți niciodată mașina fără dispozitive de protecție și siguranță. Lipsa dispozitivele de protecție poate provoca vătămări grave.

Nu folosiți mașina fără a avea montate pâlnia de alimentare sau jghebul de evacuare.

Țineți mâinile și picioarele departe de părțile în mișcare.

Evitați contactul cu combustibilul cald, uleiul, gazele de eșapament și suprafețele fierbinți. Nu atingeți niciodată motorul sau evacuarea atunci când motorul funcționează sau după oprirea acestuia. Aceste zone se încălzesc foarte mult și pot provoca arsuri. Lăsați timp ca motorul să se răcească înainte de a începe reparația sau reglarea.

Dacă mașina începe să scoată un zgomot puternic, să vibreze sau să se rotească anormal, opriți imediat motorul. Deconectați conectorul bujiei și încercați să aflați cauza defecțiunii. Zgomotele sau vibrațiile neobișnuite sunt de obicei un avertisment pentru apariția unor probleme.

Dacă există blocaje în admisia sau în evacuarea mașinii, opriți imediat motorul. Deconectați conectorul bujiei și așteptați oprirea cușitelor. Eliminați defectul imediat.

Utilizați întotdeauna accesorii originale. Utilizarea altor piese sau accesorii poate duce la deteriorarea imprevizibilă a mașinii sau la riscul de rănire a utilizatorului.

Verificați mașină să nu existe piese nealiniate, rupte, deteriorate care ar afecta funcționarea și siguranța operațională a mașinii. Întreținerea regulată a mașinii este esențială pentru a menține siguranța și performanța mașinii.

Păstrați motorul și eșapamentul curate, fără iarbă, frunze, grăsimi sau acumulări excesive, pentru a reduce riscul de incendiu.

Nu folosiți benzină sau alți solvenți inflamabili pentru curățarea pieselor mașinii. Vaporii de combustibili și solvenți pot exploda.

Nu curățați niciodată mașina cu aparatul de spălat cu presiune sau orice alt lichid. Păstrați mânerul uscate, curate și ferite de corpuri străine. Curățați după fiecare utilizare.

Respectați legile și reglementările privind eliminarea combustibililor și consumabilelor care conțin părți contaminate pentru a proteja mediul. Eliminați consumabilele ca deșeuri periculoase, chiar dacă sunt doar în cantități mici.

Nu lăsați niciodată mașina nesupravegheată în timp ce motorul funcționează.

Înainte de a opri lucrul cu mașina, opriți motorul și asigurați-l împotriva utilizării neautorizate. Când utilizați o cheie de contact, scoateți-o, altfel scoateți fișa bujiei.

Nu lăsați mașina la îndemâna copiilor.

INSTRUCȚIUNI DE SIGURANȚĂ

Service-Securitate

Nu efectuați lucrări de întreținere și curățare cu motorul pornit. Piesele rotative pot provoca vătămări grave.

Scoateți întotdeauna bujia înainte de a efectua lucrări de întreținere și reparații. Înainte de a face acest lucru, asigurați-vă că întrerupătorul motorului este setat pe „OFF”. Prin urmare, este prevenită pornirea accidentală.

Asigurați-vă întotdeauna că mașina se află într-o stare de funcționare sigură. În special, sistemul de combustibil trebuie verificat, pentru a nu exista scurgeri.

Dacă dispozitivele de protecție și cele de tăiere sunt supuse uzurii, acestea trebuie verificate în mod regulat și înlocuite, dacă este necesar.

Cuțitele de tăiere deteriorate (fisurate, ciobite sau deteriorate în alt mod) trebuie înlocuite imediat. Când schimbați cuțitele de tocat, folosiți scule adecvate și purtați mănuși de protecție.

Verificați periodic piulițele și șuruburile și strângeți-le, dacă este necesar.

Asigurați-vă că toate protecțiile, curelele și mânerul sunt corect și bine fixate.

După lucrările de întreținere și reparație, atașați întotdeauna dispozitivele de protecție și siguranță la mașină și puneți-le în poziția de protecție.

Folosiți numai piese aprobate. Această mașină respectă normele de securitate relevante. Reparațiile pot fi efectuate numai de un centru de service autorizat sau de echipa noastră de servicii. Înlocuiți întotdeauna piesele deteriorate sau uzate cu piese de schimb originale. Acest lucru asigură în continuare exploatarea în siguranță.

Sistemul electric

Persoanele cu stimulatoare cardiace nu au voie să atingă părțile aflate sub tensiune ale sistemului de aprindere, în timp ce motorul funcționează.

REGULI SPECIALE DE SIGURANȚĂ

Siguranță specială pentru tocătoarele de crenchi și frunze

Când porniți motorul, nu stați în zona orificiului de descărcare.

Pentru a evita un accident, țineți degetele, mâinile și picioarele departe de buncărul de alimentare și jghebul de evacuare.

Utilizați întotdeauna mașina poziționat în lateralul pâlniei de alimentare. Este interzis să stați în fața jghebului de descărcare atunci când mașina este în funcțiune.

Dacă sunt manipulate în mod necorespunzător, marginile ascuțite ale cuțitelor pot prezenta un risc semnificativ de rănire. Asigurați-vă că cele două cuțite tocatoare și contracuțitul sunt montate corect și bine fixate. În caz contrar, pot apărea răni grave.

Nu folosiți niciodată mașina dacă dispozitivele de protecție nu sunt montate sau dacă sunt nedeteriorate.

Nu este permisă transportarea persoanelor pe mașină.

Nu puneți niciodată scule sau alte obiecte sub mașină.

Dacă mașina intră în contact cu un obiect străin, opriți motorul și scoateți bujia. Verificați dacă mașina este deteriorată. Reparați daunele înainte de a reporni mașina și continuați să lucrați.

În cazul în care există blocaje la unitatea de tăiere și la ejector, opriți motorul, scoateți bujia și curățați unitatea de tăiere cu un instrument adecvat.

Începeți să tocați doar când motorul pe benzină atinge viteza maximă.

Utilizați mașina numai cu cuțite ascuțite, acest lucru reduce riscul de recul.

Opriți întotdeauna motorul atunci când terminați lucrul sau când mutați utilajul dintr-o locație în alta.

INSTRUCȚIUNI DE SIGURANȚĂ

Opriti întotdeauna mașina pe o suprafață fermă și plană.

Pericole reziduale și măsuri de protecție

Pericole reziduale mecanice

Prindere, înfășurare

Mașina poate prinde obiecte străine, precum haine, cabluri, fire etc.

→ Căutați printre materialele procesare corpuri străine. Purtați haine adecvate.

Prindere

Părțile rotative, precum cuțitele pot prinde hainele largi, bijuteriile sau chiar părul.

→ Purtați întotdeauna haine de lucru adecvate și părul prins. Nu purtați eșarfe, haine largi sau bijuterii.

Strivire

Manevrarea necorespunzătoare a materialului prelucrat poate duce la răni grave.

→ Ghidați lent și cu atenție materialul mărunțit în buncăr. ATENTIE, alimentator automat! Nu folosi niciodată mâinile!

→ Introduceți întotdeauna ramuri cu capătul gros mai întâi. Nu aplicați niciodată presiune.

Asigurați-vă o poziție fermă.

Neglijarea principiilor ergonomice

Utilizarea necorespunzătoare a echipamentului individual de protecție (EIP)

Utilizarea necorespunzătoare sau omisiunea echipamentului individual de protecție poate provoca vătămări grave.

→ Purtați întotdeauna echipamentul de protecție.

Comportamentul uman, comportamentul greșit

→ Fiți întotdeauna concentrat în toate activitățile.

Pericol rezidual – Nu poate fi niciodată exclus.

Pericole reziduale electrice

Contact electric

Atingerea bujiei poate provoca șoc electric în timp ce motorul funcționează.

→ Nu atingeți niciodată bujia sau bujia cu motorul pornit.

Pericole reziduale termice

Arsuri

Atingerea evacuării / carcasei poate provoca arsuri.

→ Permiteți răcirii unității motorii.

Pericol de zgomot

Pierderea auzului

Lucrul prelungit și neprotejat cu mașina poate duce la deteriorarea auzului.

→ Purtați întotdeauna protecție pentru urechi.

Pericol de materiale și alte substanțe

Contact, inhalare

Gazele de eșapament ale mașinii pot duce la probleme de sănătate.

→ Utilizați mașina doar în aer liber și faceți pauze în mod regulat.

Foc, explozie

Combustibilul este inflamabil.

→ Fumatul și focul deschis sunt interzise în timpul lucrului și al alimentării cu combustibil.

Alte pericole

Alunecarea, căderea

Pe suprafețe instabile, puteți aluneca.

→ Urmăriți obstacolele din zona de lucru. Asigurați-vă întotdeauna că stați în picioare și purtați încălțăminte de siguranță.

Comportament în caz de urgență

În caz de accident, trebuie să inițiați măsurile de prim ajutor necesare și să solicitați asistență medicală calificată, cât mai curând posibil.

Când solicitați ajutor, introduceți următoarele informații:

- Unde s-a întâmplat
- Ce s-a întâmplat
- Câți răniți sunt
- Ce fel de vătămări
- Așteptați întrebări

CONTROLERE

11. Controlere

1 Tocător

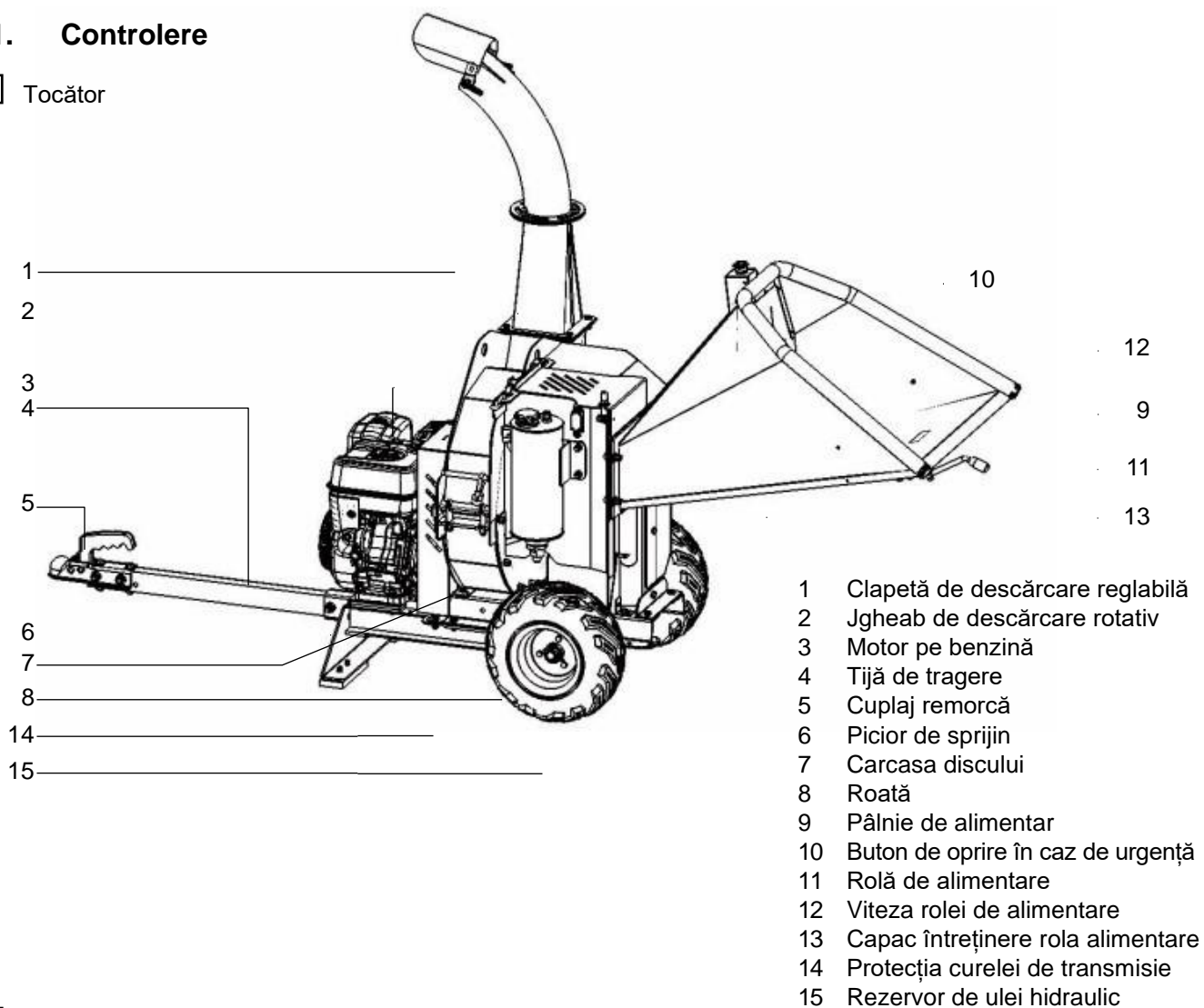

2 Motor pe benzină

- 1 Comutator motor (comutator de contact)
- 2 Mâner actionare
- 3 Demaror cu revenire
- 4 Maneta de șoc
- 5 Robinet de combustibil
- 6 Filtru de aer
- 7 Tobă de eșapament
- 8 Accelerație
- 9 Bujie, conectorul bujei
- 10 Dop cu jojă orificiu umplere ulei
- 11 Dop de golire ulei
- 12 Rezervor combustibil
- 13 Capac combustibil

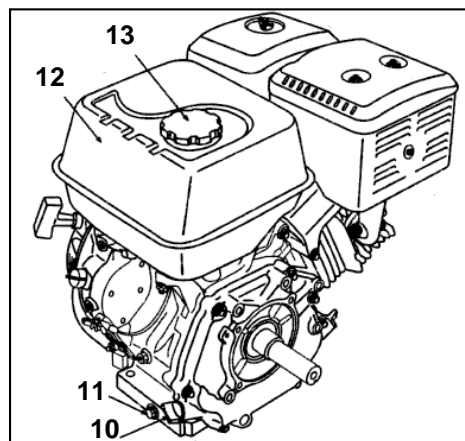
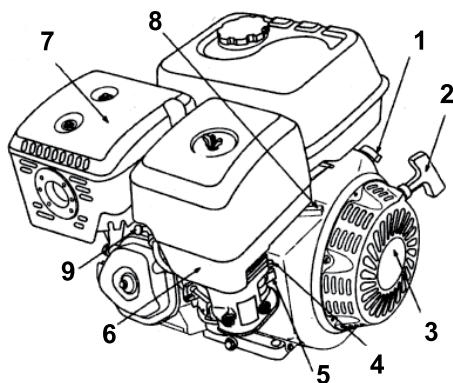

FUNȚII

12. FUNȚII

MOTOR

Comutator motor (comutator de contact) (1)

Dacă este necesară o oprire rapidă în situații periculoase, opriți întrerupătorul . Motorul este oprit (aprinderea scurtcircuitată).

Există un alt comutator cu aceeași funcție.

- Butonul de oprire de urgență (10) de pe buncărul de alimentare.

Demaror cu revenire (2+3)

Demarorul, proiectat pentru a iniția aprindere magnetică, are inclus un arc de revenire. Manevrarea incorectă a dispozitivului cu revenire poate deteriora demarorul. Nu înfășurați niciodată sfoara demarorului în jurul mâinii.

Maneta de șoc (4)

Maneta de șoc deschide și închide clapeta de șoc a carburatorului. Maneta de șoc este utilizată numai pentru a porni un motor rece.

Robinet de combustibil (5)

Robinetul de combustibil deschide și închide conexiunea dintre rezervor și carburator.

Filtru de aer (6)

Filtrul de aer este format dintr-un pre-filtru din burete și un cartuș cu filtru de hârtie. Este amplasat sub capac (6).

Toba de eșapament (7)

Evacuarea motorului se încălzește atunci când motorul funcționează. Evitați să atingeți toba de eșapament atunci când este caldă. **Atenție: pericol de arsuri!**

Accelerație (8)

Turația poate fi redusă folosind pârghia de pe motor, astfel încât motorul să meargă la ralanti și capul tăietor să se oprească.

Bujie, conectorul bujiei (9)

Bujia motorului se află sub conectorul bujiei.

Pentru lucrări de reglare și întreținere, scoateți întotdeauna conectorul bujiei de la bujie.

Dop de umplere ulei (10)

Motorul este umplut cu ulei prin orificiul închis de dopul cu joja. Pentru a verifica nivelul uleiului, joja nu trebuie înșurubată.

Dop de scurgere ulei (11)

Dopul de scurgere al uleiului este situat la partea de jos a motorului.

Rezervor combustibil (12)

Sub rezervor se află robinetul de combustibil.

Ambreiaj centrifugal

Motorul are un ambreiaj centrifugal cuplat la arborele cotit. Când viteza motorului crește, acționarea capului tăietorului este cuplată automat.

UNITATE

Circuit de siguranță

Butonul de OPRIRE DE URGENȚĂ (10) de pe buncărul de alimentare

În situații periculoase, motorul poate fi oprit apăsând butonul de OPRIRE DE URGENȚĂ (10).



ATENȚIE!

Roata discului conține să funcționeze pentru o perioadă scurtă de timp din cauza volanului!

În caz de circumstanțe neașteptate, cauzate de funcționării necorespunzătoare, niciodată să utilizați butonul OPRIRE DE URGENȚĂ.

Există un alt comutator cu aceeași funcție.

- Comutatorul motorului (comutatorul de contact) (1) de pe motor.

Clapeta de descărcare reglabilă (1)

Distanța de aruncare și direcția de aruncare a materialului mărunțit poate fi modificată prin reglarea clapetei pe jgheabul de descărcare.

MONTAJ

Pâlnia pliabilă de alimentare (9)

Pâlnia de alimentare poate bascula în lateral pentru a fi curățată rola de alimentare și a elimina blocajele.



ATENȚIE!

Înainte de a porni mașina, pâlnia de alimentare și circuitul de siguranță trebuie remontate.

Bară de tracțiune (5)

Este prevăzută cu o tijă de tracțiune pentru o mai bună direcționare a mașinii.

NOTĂ

Demontați bara de tracțiune pentru transport !

Rolă de avans înainte - înapoi (11)

Rola de alimentare permite avansarea și retragerea materialului de tocat. Puteți regla acest lucru cu ajutorul manetei de sub buncărul de alimentare. Acesta poate fi folosită și pentru a opri rola de alimentare (vezi poza)

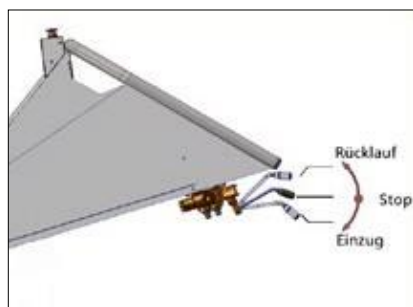

Viteza rolei de alimentare (12)

Cu pârghia puteți crește viteza rolei de alimentare împingând pârghia în direcția săgeții (poziția 10) sau o puteți opri aducând pârghia în poziția de pornire (poziția 0, vezi foto).



13. MONTAJ

Mașina este formată din piese cu greutatea mai mare de 20 kg. Aceste piese trebuie transportate / ridicate întotdeauna de cel puțin două persoane..

- Motor, șasiu și unitate de tăiere
- Buncăr de alimentare

Mașina nu este complet asamblată. Procedați după cum urmează:

NOTĂ

Cel puțin două până la trei persoane trebuie să asambleze mașina. Instalați părțile care trebuiesc montate cu motorul oprit.

Montați bara de tracțiune cu cuplajul remorcii (D/9)

Montați bara de tracțiune cu 2 șuruburi M16x70, șaibe și piulițe pe șasiu.



Montați jgheabul de descărcare rotativ (C/2)

Poziționați jgheabul de descărcare astfel încât orificiile de fixare de pe carcasa discului să se potrivească cu găurile de pe jgheabul de refulare. Cu ajutorul unei a doua persoane, montați jgheabul de refulare cu 4 șuruburi M16x30, șaibe și piulițe. **Apoi strângeți din nou toate cele 4 șuruburi!**



MONTAJ

Conectați bateria

Bateria este deja montată pe șasiu.



ATENȚIE!

Înainte de conectare, cheia de pe starterul electric trebuie rotită în poziția OFF/ OPRIT și apoi scoasă (imaginea 1)

Mai întâi conectați cablul roșu la borna roșie (+) a bateriei. Apoi, conectați cablul verde la borna albastră (-) a bateriei. (imaginea 2)



Imaginea 1



Imaginea 2

Montați bucărul de alimentare articulat (A/9)

Poziționați bucărul de alimentare astfel încât șinele de fixare ale bucărului să se alinieze cu cele montate pe șasiu, apoi, glisați-l. Introduceți garnitura și apoi închideți bucărul de alimentare și înșurubați-l la șuruburile atașate, folosind 2 piulițe. În cele din urmă, conectați cablul de oprire de urgență.



Atenție, risc de tăiere!

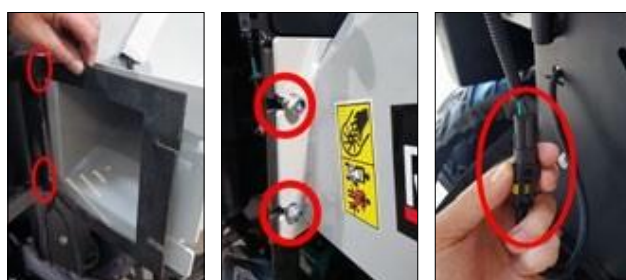

Montați maneta de viteză a rolei de alimentare (12)

Folosind șuruburile și piulițele din bucă, montați maneta de viteză a rolei de alimentare pe bucăr (vezi imaginile).



Montați rola de alimentare înainte - înapoi (11)

Folosind șuruburile și piulițele din bucă, montați rola de alimentare cu reversare pe bucărul de alimentare (vezi imaginile)



Montați furtunurile hidraulice ale rolei de alimentare cu reversare (11)

Fixați furtunurile hidraulice folosind cablul din oțel existent. Pentru a face acest lucru, treceți cablul de oțel prin suportul rolei de alimentare cu reversare de pe bucărul de alimentare și apoi agățați ochiul în carabină, așa cum se arată în imagine.



Fixați furtunurile hidraulice pe suport

Slăbiți unul dintre cele 2 șuruburi aflate deja pe bucărul de alimentare și rotiți placa de fixare într-o parte. Acum introduceți 3 furtunuri hidraulice, aduceți placa de strângere înapoi în poziția inițială și înșurubați-o pe bucărul de alimentare.

ÎNAINTE DE PRIMA UTILIZARE / ALIMENTARE



Înșurubați capacul de întreținere a rolei de alimentare (13)

În cele din urmă, înșurubați capacul de întreținere cu șurubul existent atât de strâns încât comutatorul de siguranță este acționat. Dacă șurubul nu este strâns suficient pentru a nu fi acționat comutatorul, motorul tocătorului nu poate fi pornit! Acest lucru este valabil și pentru întrerupătorul de siguranță de pe carcasa discului (7)



ATENȚIE!
Verificați din nou toate asamblările cu șurub și strângeți dacă este necesar!

14. ÎNAINTE DE PRIMA UTILIZARE

NOTĂ

Dispozitivul nu vine cu benzină, ulei de motor sau ulei hidraulic. Alimentați mașina așa cum este descris la secțiunea Alimentare.

15. ALIMENTARE

ATENȚIE!

Puteți efectua lucrările descrise în acest capitol, numai după ce ați citit și ați înțeles instrucțiunile de siguranță. Acestea se referă la siguranța dvs. personală!

ULEI

NOTĂ

Uleiul de motor și cel hidraulic trebuie completate înainte de prima pornire! Umplerea incorectă cu ulei poate duce la deteriorarea iremediabilă a motorului. În acest caz, vânzătorul și producătorul se distanțează de orice garanție.

1. Utilizați ulei de motor disponibil în comerț, cu specificația 10W-30 sau 10W-40.
2. Deșurubați dopul de umplere al uleiului în motor.
3. Completați cu ulei de motor până la prima spirală a filetului orificiului de umplere.
4. Strângeți șurubul de umplere a uleiului.
5. Ștergeți orice reziduuri de ulei/ murdărie.

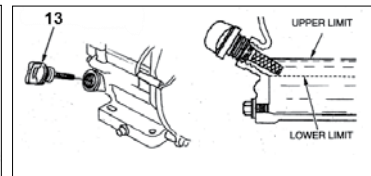
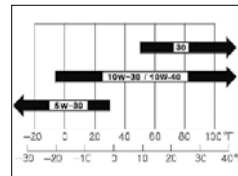

Ulei de motor

Dop de umplere ulei

Capacitate ulei de motor: 1,1 litri. Nu umpleți excesiv!

NOTĂ

Dacă uleiul SAE 30 este utilizat sub 10 ° C, motorul va avea un start mai dificil și sunt posibile deteriorări ale motorului din cauza lubrifierii insuficiente.

Pentru a verifica nivelul uleiului, mașina trebuie să stea pe o suprafață plană și să fie oprită.

1. Scoateți dopul de umplere al uleiului.
2. Ștergeți uleiul de pe joă.
3. Puneți dopul de umplere înapoi în deschidere, nu îl înșurubați strâns.
4. Scoateți din nou dopul de umplere.
5. Verificați nivelul uleiului de pe joă. Nivelul uleiului trebuie să fie între MIN și MAX (L și H).
6. Dacă nivelul uleiului este prea mic (MIN sau mai puțin), completați cu un ulei de motor echivalent

ALIMENTARE

Ulei Hidraulic

1. Utilizați ulei hidraulic disponibil în comerț, cu specificația HLP46.
2. Deșurubați capacul rezervorului de ulei hidraulic (15).
3. Completați cu ulei hidraulic.
4. Puneți capacul rezervorului și strângeți-l.
5. Ștergeți orice reziduuri de ulei/ murdărie.



Rezervor de ulei hidraulic
(15)

Capacitate ulei hidraulic: 4,0 Litri
Nu umpleți excesiv!

Benzină

! PERICOL

Pericol de sănătate și explozie din cauza motorului cu ardere internă



- Gazul de evacuare din motor conține monoxid de carbon otrăvitor. A rămâne într-un mediu cu monoxid de carbon poate duce la inconștiență și chiar la deces. Nu folosiți motorul într-o zonă închisă.



- Țineți motorul departe de căldură, scânteii și flacără. Nu fumați lângă mașină!



- Benzina este extrem de inflamabilă și explozivă. Înainte de realimentare, opriți motorul și lăsați să se răcească.

! ATENȚIE

Daune la motor! Pericol de deteriorare a motorului datorită utilizării greșite a benzinei.



- Pericol de deteriorare a motorului datorită utilizării greșite a benzinei. Folosiți numai benzină de 95 RON sau mai mult. În niciun caz nu utilizați amestec 2 timpi, motorină sau combustibili neomologați.

Pentru acest motor este necesară doar benzină fără plumb obișnuită, cu cifră octanică de 95 sau mai mare. Utilizați numai combustibil proaspăt și curat. Apa sau impuritățile din benzină vor deteriora sistemul de alimentare cu combustibil.

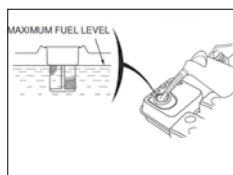

Capacitate rezervor: 6,5 Litri

Realizați alimentarea cu combustibil într-o zonă bine ventilată cu motorul oprit. Dacă motorul funcționează înainte, lăsați-l să se răcească mai întâi. Nu alimentați niciodată motorul într-o clădire unde fumul de benzină pot ajunge la flăcări sau scânteii.

! AVERTISMENT

Benzina este extrem de inflamabilă și explozivă. Ați putea fi ars sau rănit grav în timpul manipulării combustibilului.

Când alimentați cu combustibilul, asigurați-vă că:

- Opriți motorul și lăsați-l să se răcească cel puțin 10 minute înainte de a scoate capacul combustibilului.
- Țineți motorul departe de căldură, scânteii și flăcări.
- Umpleți combustibilul în aer liber sau într-o zonă bine ventilată.
- Pentru a permite gazului să se extindă, nu alimentați peste marginea inferioară a duzei de combustibil.
- Păstrați benzina departe de scânteii, flăcări deschise, lămpi pilot, surse de căldură și alte surse de aprindere.
- Dacă varsăți combustibil, așteptați disiparea vaporilor înainte de a porni motorul.

PUNERE ÎN FUNCȚIUNE

DEPOZITAREA BENZINEI

- Combustibilii pot fi depozitați doar pentru o perioadă limitată de timp; Combustibilii suprapusi sau amestecurile de combustibili pot duce la probleme de pornire. Depozitați doar cât consumați într-o lună.
- Depozitați combustibilii numai în containere special aprobate în acest scop. Păstrați rezervoarele de combustibil uscate și în siguranță.
- **Nu depozitați rezervoarele de combustibil la îndemâna copiilor.**

ALIMENTAREA MAȘINII

1. Curățați murdăria și resturile din zona din jurul capacului rezervorului.
2. Scoateți cu grijă capacul rezervorului, astfel încât excesul de presiune să poată fi eliberat.
3. Completați cu atenție benzina. Pentru a permite extinderea benzinei, nu umpleți partea de jos a duzei de combustibil.
4. Înșurubați bine capacul rezervorului pe gâtul de umplere al rezervorului.
5. Ștergeți imediat benzina vărsată.

16. PUNERE ÎN FUNCȚIUNE

PREGĂTIRE PENTRU UTILIZARE

- Asigurați-vă că mașina este complet și corect asamblată.
- Utilizați mașina numai pe teren plan și ferm. **Atenție, pericol de răsturnare!**
- Montați aparatul numai în aer liber. Păstrați o distanță de cel puțin 3 metri de pereții casei sau de alte obiecte rigide.



ATENȚIE!

Este interzis să rămâneți în zona de pericol a mașinii la pornire și funcționare.

- Marcați o zonă de cel puțin 3 m lățime și 12 m lungime pe partea laterală a jgheabului. Înainte de a începe, verificați zona imediată. Acordați o atenție specială copiilor, altor persoane și animale.

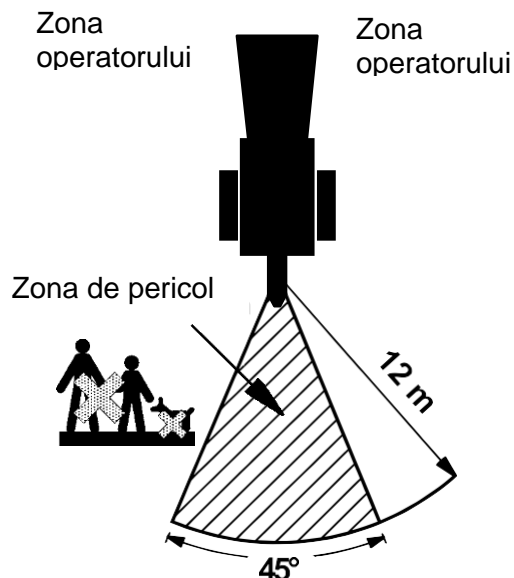

În timp ce se toacă materialul mărunțit, pietrele și altele asemenea pot fi proiectate. **Nu trebuie să existe alte persoane și animale în zona de expulzare = zona de pericol.**

De asemenea, acordați atenție vehiculelor, geamurilor și altor obiecte care pot fi deteriorate.

AVERTISMENT

Când lucrați, asigurați-vă că nimeni nu poate fi rănit din cauza materialului prelucrat

- Verificați regulat presiunea anvelopelor (aprox. 1,7 bar)
- Verificați cuțitele pentru o stare perfectă și o fixare adecvată. Cuțitele tocite pot fi întoarse.

NOTĂ

Cuțitele grav deteriorate sau îndoite trebuie înlocuite cu altele noi.

AVERTISMENT

Utilizați mașina numai dacă toate cuțitele sunt introduse și fixate corect. În plus, asigurați-vă că toate dispozitivele de protecție și siguranță sunt montate și funcționează corespunzător.

PUNERE ÎN FUNCȚIUNE

- Verificați nivelul uleiului și completați cu combustibil, dacă este necesar.
- Verificați starea filtrului de aer, a conductelor de combustibil și a conexiunilor hidraulice și pentru scurgeri și deteriorări mecanice, iar rezervorul de combustibil pentru scurgeri și fisuri.

! PERICOL







Nu porniți motorul în încăperi închise. Gazele de eșapament conțin monoxid de carbon, care este foarte toxic la inhalare!

! AVERTISMENT

Atenție la suprafețe fierbinți!

Evacuarea și alte componente ale motorului se încălzesc foarte mult în timpul funcționării. Nu atingeți niciodată motorul când este cald. Păstrați suficientă distanță față de suprafețele fierbinți și țineți copiii departe de motorul care funcționează.

PORNIREA MOTORULUI FĂRĂ E-START (fig.1-6)

1. Glisați robinetul de combustibil (5)  spre dreapta pentru a-l deschide.
2. Când motorul mașinii este rece, rotiți maneta de șoc (4) spre stânga pentru a ÎNCHIDE/OFF . Lăsați maneta de șoc rotită spre dreapta (4) pentru a DESCHIDE/ON când motorul este cald.
3. Împingeți maneta clapetei de accelerație (8) din poziția de mers ÎNCET/SLOW  puțin spre stânga .
4. Setează comutatorul motorului (1)  în poziția PORNIT/ON.
5. Trageți ușor de mânerul demarorului (2) până când simțiți rezistență. Apoi, trageți frânghia ușor și rapid și lăsați-o să ruleze încet înapoi. Repetați până când motorul pornește.
6. Dacă maneta de șoc (4) este setată în poziția ÎNCHIS/OFF, după ce a porni motorul readuceți maneta de șoc treptat la DESCHIS/ON,  în timp ce motorul se încălzește.

Pentru a funcționa tocătorul aduceți ușor maneta de accelerație complet spre .

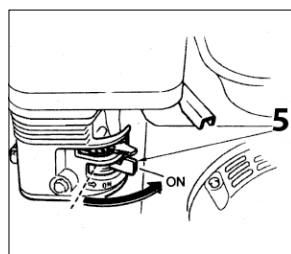

Pkt. 1

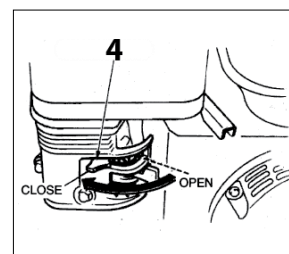

Pkt. 2

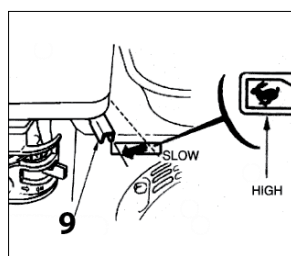

Pkt. 3

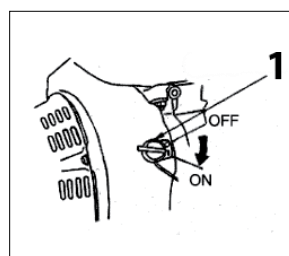

Pkt. 4

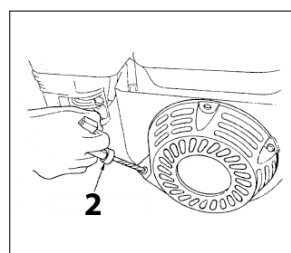

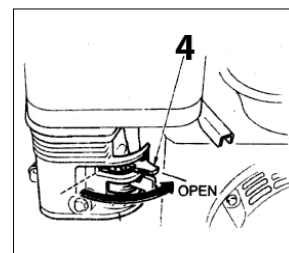

Pkt. 5



Pkt. 6

Oprirea motorului (fig. 1-3)

1. Împingeți maneta de accelerație (8) spre dreapta, la relanti, în poziția ÎNCET/SLOW. .
2. Setează comutatorul motorului (1) în poziția OPRIT/OFF .
3. Apoi, glisați robinetul de combustibil (5) spre stânga pentru a-l ÎNCHIDE/ OFF .
4. Scoateți conectorul bujiei (9) = protecție împotriva utilizării neautorizate!

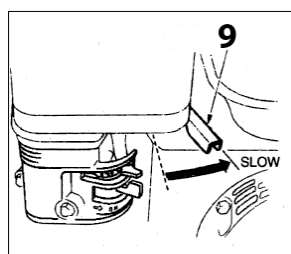

Fig. 1

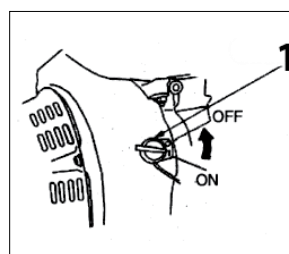

Fig. 2

TOCARE

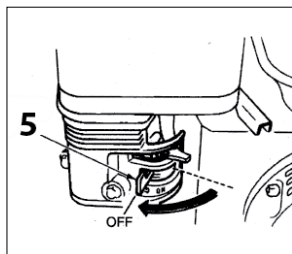

Fig. 3

NOTĂ

Oprirea bruscă a motorului la accelerație maximă poate deteriora motorul.

OPRIREA MOTORULUI ÎN CAZ DE URGENȚĂ

Pentru a opri motorului în caz de urgență, pur și simplu apăsați butonul de OPRIRE URGENTĂ (10) de pe buncărul de alimentare.



ATENȚIE!
Discului continuă să se rotească pentru o perioadă scurtă de timp din cauza volantului!

În situații neașteptate, nu ezitați niciodată să apăsați butonul de oprire urgentă.

Există un comutator cu aceeași funcție.

- Setati comutatorul motorului (comutatorul de contact) (1) OPRIT/OFF .

VITEZA LA RELANTI

Dacă nu mai lucrați cu mașina, mutați clapeta de accelerație (8) în poziție ÎNCET/SLOW pentru a reduce sarcina motorului. Reducerea turatiei motorului la relanti mărește durata de viață a motorului, economisește combustibil și reduce nivelul de zgomot.

17. TOCARE

Inspectați mașina înainte de fiecare utilizare:

- Șuruburi și piulițe slăbite
- Clapeta de cauciuc deteriorată în buncărul de alimentare trebuie înlocuită
- Funcția circuitului de siguranță
- Dispozitivele de protecție să fie atașate corespunzător și poziția lor de protecție
- Nivelul uleiului din motor/ uleiului hidraulic
- Fisuri în pereții carcaselor și/ sau suduri rupte
- Deteriorarea sau rupere roții discului/ rolei de alimentare



Purtați întotdeauna îmbrăcăminte și echipament de protecție (PSA)

- Lucrați întotdeauna pe o suprafață stabilă și plană. Asigurați mașina împotriva deplasării neintenționate. Nu utilizați mașina atunci când lucrați pe pante.
- Nu utilizați mașina fără cele 2 roți și piciorul de sprijin atașat.
- Poziția de lucru este în partea laterală a buncărului de alimentare al mașinii. Nu stați niciodată în zona jgheabului de descărcare.
- Nu folosiți niciodată o scară cu trepte sau cu alte zone de ridicare pentru a introduce buștenii în buncăr.
- Nu vă apropiați de orificiile de admisie sau ieșire. Țineți fața și corpul departe de orificiul de alimentare. **Păstrați distanța de siguranță!**
- Nu introduceți mâinile sau alte părți ale corpului sau îmbrăcămintea în buncărul de alimentare sau în jgheabul de evacuare.
- **ATENȚIE!** Păstrați o distanță de siguranță atunci când tocați, nu vă înclinați prea mult. Materialul tăiat mai lung, care iese din pâlnie, se poate rupe atunci când este tras pe rola de alimentare.
- Înainte de a porni motorul, verificați dacă nu există rămășițe de pleavă în buncăr.
- Doar după ce este atinsă turația maximă a motorului se poate începe procesul de tăiere.
- Nu înclinați niciodată mașina când motorul este pornit.
- Înainte de a introduce materialul ce urmează a fi tocat, asigurați-vă că nu există obiecte străine (cuie, cabluri, pietre) în buncărul de alimentare.

TOCARE

În cazul blocării:



Oprii motorul și scoateți conectorul bujiei, din motive de siguranță!

- Scoateți materialul mărunțit care se află în buncăr, numai când motorul este oprit și discul este oprit. Folosiți o crenguță sau o bucată de lemn pentru a îndepărta blocajele.
- În caz de blocaje la intrarea și ieșirea materialului sau de zgomote și vibrații neobișnuite, oprii imediat motorul. Scoateți conectorul bujiei și așteptați oprirea sculelor. Defectele trebuie eliminate imediat.
- Nu lăsați niciodată mașina să funcționeze nesupravegheată.
- **La schimbarea lamelor, oprii motorul și scoateți conectorul bujiei. După o oră de utilizare, verificați dacă toate șuruburile și piulițele sunt strânse.**
- Reparațiile pot fi efectuate numai de către un centru service autorizat sau de echipa noastră de service.

Ce poate fi tocat?

D
A

Deșeuri organice din grădină, precum gard viu, arbuști, tufe, plante perene și ramuri cu diametrul de maxim 120 mm.

N
U

Pietre, rădăcini cu sol, sticlă, resturi de țesături, piese din plastic sau metal și deșeuri alimentare.

TĂIERE

Acordați atenție materialului umed! Materialul prea umed ce urmează a fi tocat duce inevitabil la înfundare și lucrări costisitoare de curățare sau întreținere.



Țineți întotdeauna mâinile departe de orificiile de intrare și ieșire !

Ramurile cu diametrul de până la 120 mm, crenguțele, tufișurile sau deșeurile verzi pot fi tăiate.



ATENȚIE!

De îndată ce motorul funcționează, cuțitele se mișcă și tot ceea ce este introdus în buncăr este inevitabil tăiat.

Puneți materialul ce urmează a fi tocat în buncărul de alimentare. Cu ajutorul manetei de alimentare înainte și înapoi (11), materialul mărunțit poate fi tras sau împins înapoi. Când rola de alimentare apucă ramurile, eliberați imediat materialul tocat. Puteți mări sau bloca viteza rolei de alimentare (12). **Introduceți cu atenție ramurile groase.** Asigurați-vă că motorul își menține turația.

Ramurile laterale mai groase de 3 cm trebuie mai întâi tăiate și introduse separat în tocător.

Materialul mai lung, care depășește pâlnia mașinii se poate răsuci în timpul avansării. Păstrați distanța de siguranță față de mașină.

NOTĂ

Duritatea ramurilor depinde de tipul lemnului, de timpul scurs între tăiere și tocare și cât de uscate sunt ramurile. Rezultate optime se obțin dacă ramurile sunt tocate la scurt timp după tăiere.

- Ramurile subțiri și lungi sunt trase foarte repede. Din acest motiv, eliberați repede aceste materiale.
- Tocați alternativ material lemnos cu conținut ridicat de apă cu material uscat pentru a evita blocarea tocătorului.
- **Rola de alimentare trage automat materialul de tocat.**
- Respectați diametrul maxim al ramurilor care urmează a fi procesate (consultați secțiunea specificației). Diametrul maxim al ramurii poate scădea în funcție de tip și prospețime.
- Dacă dispozitivul de tăiere se blochează, oprii imediat motorul pentru a evita supraîncărcarea! Scoateți conectorul bujiei și eliminați defecțiunea!

În situații neprevăzute, nu ezitați niciodată să apăsați butonul de OPRIRE DE URGENȚĂ (10) de pe buncărul de alimentare.

ÎNȚREȚINERE

OPRIREA DE URGENȚĂ poate fi activată numai în caz de urgență. Pentru a opri aparatul în mod normal, lăsați mai întâi motorul să meargă la relanti și apoi opriți-l.

Pentru a face acest lucru, setați comutatorul motorului (1) la OPRIT/OFF . (vezi secțiunea Oprirea Motorului)

După ce opriți procesul de tocare, acordați suficient timp mașinii pentru a „se cura prin rotire”. Acest lucru previne ulterioare dificultățile de pornire.

18. ÎNȚREȚINERE

AVERTISMENT

Întreținerea necorespunzătoare, nerespectarea intervalelor de curățare sau neremedierea unei probleme pot deveni surse de pericol în timpul funcționării. Utilizați numai mașini care sunt întreținute în mod regulat și corect. Întreținerea și lubrifierea corespunzătoare ajută la menținerea utilajului în stare perfectă de funcționare.

Toate persoanele care efectuează operații de întreținere la mașina trebuie să fie calificate tehnic și instruite în consecință. Trebuie să fiți conștinți de toate pericolele și riscurile asociate mașinii. Lucrările suplimentare care nu sunt descrise în aceste instrucțiuni de utilizare pot fi efectuate numai de către centre service autorizate.



Înainte de a efectua lucrări de curățare, întreținere sau reparații, opriți motorul, așteptați oprirea cuțitului de tăiere și scoateți conectorul bujiei.



Purtați mănuși de protecție atunci când lucrați în jurul cuțitului!



Nu efectuați lucrări de întreținere lângă surse de căldură, scântei sau flăcări. Pericol de incendiu!

ÎNȚREȚINERE

1. Opriți motorul și lăsați-l să se răcească.
2. Setează accelerația în poziția de mers în gol ÎNCET/SLOW. 
3. Trageți întotdeauna conectorul bujiei. Acest

Lucru previne pornirea neintenționată.

4. Verificați starea generală a mașinii. Mașina este expusă la vibrații în timpul lucrului. Prin urmare, după câteva ore, toate conexiunile cu șurub trebuie verificate pentru etanșeitate.
5. Buncărul de alimentare și cuțitul trebuie întreținute cu atenție pentru a preveni deteriorarea și rănirea.
6. Asigurați-vă că mașina este într-o stare sigură, verificați în special sistemul de alimentare cu combustibil și capacul rezervorului pentru scurgeri.
7. După fiecare utilizare, murdăria și materialul mărunțit care s-au acumulat pe mașină trebuie îndepărtate. Pentru a preveni supraîncălzirea motorului, aripioarele de răcire ale cilindrului trebuie păstrate curate. Utilizați ulei multifuncțional disponibil în comerț pentru a lubrifia părțile rotative.
8. Folosiți numai piese originale. Alte piese pot provoca daune și vătămări imprevizibile.
9. După lucrările de reparație și întreținere, reatașați corect dispozitivele de protecție la mașină și verificați-le.



Nu folosiți niciodată un aparat de spălat cu presiune pentru curățarea mașinii. Apa poate pătrunde în fantele înguste și poate deteriora axele, scripetele, rulmenții și motorul. Utilizarea unui produs de curățare de înaltă presiune are ca efect scurtarea duratei de viață a mașinii și utilizare redusă.

LUBRIFIERE

Rola de alimentare (1) & roată disc (2)

Eliminați piesele uleioase și grase, precum și Uleiul uzat în conformitate cu reglementările legale.

Ungeți rulmenții rolei de alimentare și ai discului după **fiecare 25 de ore de funcționare**, cu ajutorul unui pistol de gresare.

ÎNTREȚINERE

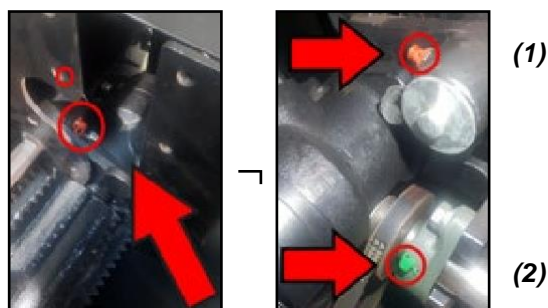

(1)

(2)

Al doilea niplu de gresare este situat în diagonală spre stânga, sub clapeta de întreținere a rolei de alimentare (13). Slăbiți șurubul clapetei de întreținere a rolei de alimentare și pliați-l lateral pentru a putea deschide clapeta de întreținere a rolei. Niplurile de gresare se află în spatele rolei (vezi imaginile)

1. Curățați niplurile de gresare cu o cârpă.
2. Aplicați pistolul pe toate niplurile și pompați unsoarea.
3. Ștergeți excesul de unsoare.



După ungere, clapeta de întreținere a rolei de alimentare (13) trebuie închisă din nou, în mod corespunzător. Asigurați-vă că întrerupătorul de siguranță este fixat ferm și este activat atunci când clapeta de întreținere este închisă!

ȘURUBURI DE FIXARE

După fiecare 1 oră de funcționare, verificați dacă toate șuruburile de fixare sunt strânse și strângeți-le dacă este necesar, în special șuruburile de fixare ale buncărului de alimentare, jgheabul de descărcare și cuțitul.

CIRCUIT DE SIGURANȚĂ

Verificați funcționarea circuitului de siguranță înainte de fiecare pornire și la fiecare lucrare de întreținere și curățare.

CLAPA DE CAUCIUC

Verificați înainte de fiecare pornire dacă clapa de cauciuc de protecție este uzată și înlocuiți-o dacă este necesar.



CUȚITE



Opriți motorul și scoateți conectorul bujiei!



Purtați mănuși de siguranță!

Când cuțitele sunt tocite

- Zgomotul cuțitului este înfundat.
- Viteza de tocare a scăzut semnificativ.
- Cureaua de transmisie – în ciuda tensiunii - alunecă.

După aproximativ **30-50 de ore de funcționare**, tășurile cuțitelor se tocesc. Acestea sunt amplasate în carcasa roții disc (7).

Cele două cuțite ale roții disc au fiecare câte un tăiș și, prin urmare, pot fi utilizate numai pe o parte.

Contrațuțitul poate fi folosit pe o parte.

Șuruburile de fixare ale lamelor trebuie strânse cu 60 Nm și asigurate cu adeziv de blocare filete cu rezistență medie la înlocuirea cuțitelor.

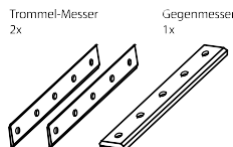

ÎNTREȚINERE

Cuțitele tocite nu pot utilizate. Cuțitele deteriorate (crăpate, lovite sau îndoite) trebuie înlocuite imediat.



Mașina nu trebuie să funcționeze dacă lamele nu sunt introduse complet!

Toate piesele trebuie să fie piesele originale, recomandate de furnizor.

CUREA ÎN V

Verificați starea ambelor curele trapezoidale înainte de fiecare utilizare.

La schimbarea curelei trapezoidale, trebuie înlocuite ambele curele.

1. Scoateți capacul de protecție a curelei trapezoidale (14).
2. Dacă curerile trapezoidale prezintă semne de uzură, atunci acestea trebuie înlocuite. Curelele trapezoidale trebuie montate în mod liber. Dacă sunt forțate pe roata de curea, există riscul ca acestea să se rupă în scurt timp.

Curelele trapezoidale trebuie să fie pretensionate astfel încât să poată fi apăsată cu degetul mare aproximativ 8-10 mm.

Tip curea trapezoidală: **B940Li** (2 bucăți)

Tensionați cureaua trapezoidală

Verificați periodic tensiunea curelei trapezoidale. O curea slăbită reduce turația motorului. Cureaua trapezoidală este tensionată corespunzător atunci când poate fi împinsă aproximativ 8-10 mm.

1. Scoateți capacul curelei trapezoidale (14).
2. Verificați tensiunea curelei. Strângeți cureaua trapezoidală când presiunea la apăsare este mai mare 10-15 mm.
3. Slăbiți cele 4 șuruburi ale motorului pentru a le retensiona.
4. Coborâți motorul îndepărtând plăcile de tensionare existente ale curelei trapezoidale (F) până când puteți împinge curea 8-10 mm.
5. Asigurați-vă că roțile de transmisie și cureaua trapezoidală sunt aliniată.

6. Strângeți din nou șuruburile motorului.
7. Reinstalați capacul de protecție.

Schimbați cureaua trapezoidală



Înlocuiți întotdeauna curelele prea lungi, deteriorate sau uzate cu curele noi originale.

1. Scoateți capacul curelei trapezoidale (14).
2. Slăbiți cele 4 șuruburi de pe motor.
4. Ridicați/coborâți motorul până când cureaua trapezoidală poate fi îndepărtată cu ușurință.
5. Montați cureaua nouă.
6. Tensionați cureaua trapezoidală, în timp ce plasați motorul mai sus, introducând plăci de tensionare suplimentare ale curelei trapezoidale (F) până când puteți împinge cureaua trapezoidală 8-10 mm.
7. Asigurați-vă că roțile de transmisie și cureaua trapezoidală sunt aliniată.
8. Strângeți din nou șuruburile motorului.
9. Reinstalați capacul curelei.

NOTĂ

Șurubul de tensionare poate fi utilizat și pentru reglarea fină și re-tensionarea curelei trapezoidale, dacă este instalat pe mașină.



Porniți mașina numai atunci când toate dispozitivele de protecție și siguranță sunt în poziție de protecție și sunt funcționale.

CURĂȚAȚI / ÎNLOCUIȚI FILTRUL DE AER

Curățarea frecventă a filtrului de aer (6) previne defecțiunile carburatorului. Dacă motorul începe să scoată fum și dacă puterea motorului scade în același timp, acesta este semnul că filtrul este înfundat. Curățați filtrul de aer, atingeți-l ușor, astfel încât praful să cadă din elementul de hârtie.

! AVERTISMENT

NICIODATĂ nu utilizați benzină sau soluții de curățare cu punct de aprindere scăzut pentru a curăța elementul filtrului de aer. Ar putea rezulta un incendiu sau o explozie. Curățați filtrul de aer, schimbați elementele filtrante.

ÎNTREȚINERE

1. Slăbiți elementul de fixare și scoateți capacul.
2. Ștergeți murdăria din interiorul carcasei filtrului cu o cârpă curată și umedă.
3. Îndepărtați cu grijă inserția filtrului din burete de pe filtrului din hârtie. Înlocuiți inserțiile deteriorate.
4. Curățați elementul filtrului din burete cu apă caldă și o soluție ușoară de săpun. Clătiți bine cu apă caldă și lăsați să se usuce.
5. Loviți elementul filtrant de hârtie pe o suprafață dură pentru a îndepărta murdăria. Nu periați niciodată murdăria, deoarece acesta va intra în fibre.
6. Așezați inserția din burete pe filtrul de hârtie.
7. Reinstalați elementul de filtrare.
8. Închideți capacul și fixați-l cu elementul de fixare.

NOTĂ

Nu porniți niciodată motorul fără elementul filtrant de aer sau cu un element filtrant de aer deteriorat. Murdăria pătrunde în motor, ceea ce poate cauza avarii grave ale motorului. În acest caz, garanția devine nulă.

VERIFICAȚI / ÎNLOCUIȚI BUJIA

Verificați periodic bujia și distanța dintre electrozi.



AVERTISMENT

Suprafețe fierbinți.



Există piese pe motor cu suprafețe fierbinți, de exemplu toba de eșapament sau aripile de răcire ale motorului. Așteptați până când motorul s-a răcit înainte de a lucra la motor.

Verificați, curățați și înlocuiți bujia

1. Lăsați motorul să se răcească.
2. Trageți conectorul bujiei de pe bujie și îndepărtați murdăria din zona bujiei.
3. Deșurubați și verificați bujia cu cheia de bujii.
4. Verificați izolatorului. În caz de daune, precum fisuri sau așchii, înlocuiți bujia.
5. Curățați electrozii bujiei cu o perie de sârmă.

6. Verificați golul electrodului și reglați dacă este necesar. Distanța dintre electrozi trebuie să fie de 0.7-0.8 mm.
7. Înșurubați cu grijă bujia cu mâna și strângeți cu cheia de bujii.
8. Așezați conectorul bujiei pe bujie.

NOTĂ

O bujie slăbită poate supraîncălzi și poate deteriora motorul. Și strângerea prea mare a bujiei poate deteriora filetul din chiulasă.

Valoare ghid:

> Bujie uzată: 1/8 - 1/4 tura

> Bujie nouă: 1/2 tura

GOLIREA LICHIDELOR DE OPERARE

Schimbați uleiul de motor în timp ce motorul este cald. Uleiul cald se scurge mai rapid și se poate goli complet.

ATENȚIE! Daune asupra mediului.



Materialele de operare și piesele contaminate cu materiale de operare nu trebuie eliminate în alimentarea cu apă potabilă.

Eliminați materialele de operare ca deșeuri periculoase, chiar dacă sunt doar cantități mici.

Uleiul de motor trebuie schimbat după primele 5 ore de funcționare. Ulterior, la fiecare 50 de ore de funcționare sau anual.

1. Deșurubați dopul de scurgere al uleiului (11).
2. Deșurubați șurubul de umplere al uleiului (10).
3. Țineți un recipient adecvat (cel puțin 1,5 litri) sub dopul de scurgere al uleiului.
4. O a doua persoană trebuie să încline mașina, astfel încât să se poată scurge.
5. Curățați temeinic zona din jurul orificiului de evacuare a uleiului.
6. Înșurubați din nou dopul de scurgere al uleiului (11).
7. Alimentați încet cu ulei de motor (1,1 litri, vezi secțiunea Alimentare).
8. Strângeți șurubul de umplere al uleiului (10).
9. Îndepărtați reziduurile de ulei sau murdăria.
10. Eliminați uleiul de motor în conformitate cu reglementările locale.

ÎNTREȚINERE

CURĂȚAREA

Curățați mașina la intervale regulate pentru a vă asigura că funcționează optim.

Acumulările de murdărie (așchii, reziduuri de lemn, praf, frunze verzi aderente etc.) din interiorul mașinii trebuie îndepărtate. Folosiți o perie moale sau un aspirator pentru a îndepărta murdăria.

Utilizați o cârpă uscată pentru a îndepărta murdăria de pe șasiu. Nu direcționați niciodată apă pe rulmenți sau pe motor la curățare.

După curățare, gresați toate punctele de ungere și lăsați mașina să funcționeze scurt, astfel încât apa care a pătruns să fie expulzată.

PLAN DE ÎNTREȚINERE

Lucrări de întreținere	Înainte de fiecare utilizare	După fiecare utilizare	După fiecare oră de funcționare	După 5 ore de funcționare	După 25 de ore de funcționare	După 30-50 de ore de funcționare	După 100 de ore de funcționare	Dacă este necesar	În fiecare anotimp
Verificați mașina	■								
Verificați circuitul de siguranță (butonul OPRIRE DE URGENȚĂ)	■								
Verificați dispozitivele de protecție și clapeta de protecție din cauciuc	■								
Verificați șuruburile de fixare, strângeți din nou, dacă este necesar			■						
Verificați nivelul de combustibil și ulei	■								
Schimbați uleiul de motor				■		■			
Schimbați combustibilul									■
Curățați filtrul de aer					■				
Înlocuiți filtrul de aer								■	
Verificați bujia și conectorul bujiei							■		
Înlocuiți bujia									■
Curățați mașina		■							
Verificați cureaua trapezoidală	■								
Verificați cuțitul	■								
Schimbați cuțitul						■ ¹			
Lubrificați capul de tăiere					■				

¹ În condiții normale de utilizare

TRANSPORT / DEPOZITARE

19. TRANSPORT

AVERTISMENT

Înainte de transport sau de schimbarea locației sau de de depozitare în interior:

- Opreți motorul mașinii și lăsați-l să se răcească pentru a evita arsurile și a exclude riscul de incendiu.
- Scoateți conectorul bujiei.
- Închideți robinetul de combustibil.
- Transportați mașina în poziție verticală pentru a evita scurgerea combustibilului sau a uleiului.
- Pentru transportarea pe distanțe mari, goliți rezervorul de combustibil pentru a evita vărsarea acestuia.
- Asigurați corect mașina atunci când o transportați pe alte vehicule.

NOTĂ

Transportați mașina numai în poziție verticală!

TRANSPORT MANUAL

Prindeți mașina de bara de tracțiune și transportați-o.

TRANSPORT PE ȘASIU

1. Agățați bara de tracțiune de vehiculul tractant.
2. Conectați lanțul de siguranță la vehiculul tractant.
3. Slăbiți șuruburile de prindere a suportului și scoateți piciorul de sprijin (6).
3. Verificați presiunea anvelopelor, aproximativ 1,7 bar.



Dacă mașina este detașată de vehiculul tractant, suportul trebuie să fie reinstalat. Parcați mașina pe o suprafață orizontală, plană și fermă.

NOTĂ

Mașina nu este aprobată pentru utilizare pe drumurile publice.

20. DEPOZITARE

Depozitarea aparatului timp de o lună sau mai mult.

- Îndepărtați temeinic materialul tocat, murdăria și depunerile de pe motor și mașină. Curățați motorul cu o cârpă. Ar trebui evitată curățarea cu un jet puternic de apă (de exemplu, curățător de înaltă presiune), deoarece apa ar putea pătrunde în sistemul de aprindere și în combustibil și ar putea provoca defecțiuni.
- Ungeți toate piesele în mișcare cu un ulei ecologic (nu folosiți unsoare!) și porniți scurt mașina (lăsați-o să funcționeze 1-2 minute).
- Goliți combustibilul. Lăsați motorul să funcționeze până când combustibilul se epuizează.
- Curățați filtrul de aer și înlocuiți-l dacă este foarte murdar sau deteriorat.
- Piesele uzate sau deteriorate trebuie înlocuite. Asigurați-vă că toate conexiunile cu șurub sunt strânse.
- Scoateți conectorul bujiei.
- Acoperiți mașina și motorul pentru a le proteja de praf și depozitați-le într-un loc uscat și curat, la îndemâna copiilor.
- Asigurați mașina împotriva deplasării accidentale și utilizării neautorizate (blocare roată). Mașina nu trebuie depozitată în aer liber.

DEPANARE

21. DEPANARE



Înainte de orice depanare

- Opriți dispozitivul
- Așteptați oprirea cuțitelor
- Scoateți conectorul bujiei

Problemă	Cauză posibilă	Rezolvare
Motorul nu pornește	Lipsă combustibil	Alimentați cu combustibil
	Demaror defect	Reparați sau înlocuiți demarorul defect
	Lipsă ulei de motor	Alimentați cu ulei de motor
	Fără scântee de aprindere	Curățați sau înlocuiți bujia
	Motorul este rece și șocul este setat la dreapta DESCHIS/OPEN	Setați maneta de șoc la stânga, în poziție ÎNCHIS/ OFF
	Robinetul de combustibil este oprit	Porniți robinetul de combustibil
Motorul este greu de pornit sau funcționează cu întreruperi	Amestec de combustibil prea bogat	Setați maneta de șoc la dreapta, în poziția DESCHIS/ OPEN
	Carburator reglat incorect	Reglarea se efectuează de către un atelier specializat
	Bujiei defectă, murdară sau reglată incorect	Curățați, reglați sau înlocuiți bujia incorect
Motorul se încălzește prea tare	Nu este suficient ulei de motor	Completați cu ulei de motor
	Sistem de răcire restricționat	Curățați grila ventilatorului, curățați aripioarele interne de răcire
	Filtrul de aer este murdar	Curățați filtrul de aer
	Carburator reglat incorect	Carburatorul trebuie reglat de către un atelier specializat
Motorul nu are putere	Filtrul de aer este murdar	Curățați elementele filtrante sau înlocuiți-le dacă este necesar
	Mașina este supraîncărcată	Reduceți încărcarea cu material. Rețineți diametrul maxim al ramurilor!
	Aparatul este blocat	Curățați temeinic interiorul mașinii
Performanță de tăiere redusă	Cuțitele sunt tocite	Înlocuiți cuțitele
	Cureaua trapezoidală alunecă	Tensionați cureaua trapezoidală.
Materialul tocat nu este aspirat	Rola de alimentare este oprită	Porniți rola de alimentare
Vibrații excesive	Cuțitul, șuruburile, piulițele sau alte piese nu sunt strânse corespunzător	Opriți imediat motorul! Verificați dacă toate piulițele și șuruburile sunt strânse, înlocuiți piesele deteriorate, reglați tensiunea curelei trapezoidale.

Dacă aceste măsuri nu elimină eroarea sau apar erori care nu sunt enumerate aici, atunci verificați mașina dvs. de către un specialist.

ACORDAREA GARANȚIEI / GARANȚIE / SERVICIU CLIENȚI

22. ACORDAREA GARANȚIEI / GARANȚIE / SERVICIU CLIENȚI

ACORDAREA GARANȚIEI

Mașinii i se acordă perioada de garanție legală. Orice defect care se dovedește, în mod evident, ca este o urmare a erorilor materiale sau de asamblare, trebuie raportat imediat vânzătorului. Dovada achiziționării mașinii trebuie furnizată la revendicarea garanției prin depunerea facturii și a chitanței.

Garanția nu se va aplica atunci când defectele sunt cauzate de uzura naturală, temperatură și condiții meteorologice, precum și daune datorate instalării neglijente, conexiunilor necorespunzătoare, combustibil necorespunzător, operarea, lubrifierea sau întreținerea necorespunzătoare.

Mai mult, pentru daunele cauzate de utilizarea necorespunzătoare a mașinii, cum ar fi de exemplu, modificări sau reparații neautorizate, dar și în cazul supraîncărcării deliberate, garanția își va pierde efectul.

Componentele supuse uzurii, precum cureaua trapezoidală, ambreiajul, cablul de accelerație, bujia, filtrul de aer, bateria, cuțitele, furtunurile, roțile și alte componente sunt excluse din garanție.

GARANȚIE

LUMAG garantează o calitate perfectă și își asumă garanția în caz de defecte materiale sau de fabricație. Garanția pentru produsele LUMAG este destinată uzului persoanelor fizice numai 24 de luni, iar pentru persoanele juridice 12 luni de la data livrării.

Cererile de garanție trebuie întotdeauna să fie dovedite de către cumpărător prin dovada original de cumpărare. Aceasta trebuie atașată la cererea de garanție. Adresa cumpărătorului și tipul mașinii trebuie să fie specificate clar. Fără dovada original de cumpărare, reparația se va efectua doar contra cost.

Nu trimiteți niciodată mașina către noi fără număr de service. Numărul de service îl primiți de la departamentul nostru. Dacă mașina ajunge la noi, fără acest număr, nu o putem accepta. Pentru a solicita un număr de service, vă rugăm să contactați echipa noastră, la adresa: info@lumag-maschinen.de

Vă rugăm să etichetați clar caseta de livrare cu numărul de service pentru a asigura o alocare rapidă.

Lucrările de garanție sunt efectuate exclusive de către atelierul nostru LUMAG. Orice defecțiune din timpul perioadei de garanție, datorată fie defectelor materiale sau a celor de fabricație, cu condiția să se fi produs în ciuda unei îngrijiri și funcționării corespunzătoare, trebuie remediată prin reparație. Prin urmare, ne rezervăm dreptul să reparăm de două ori aceeași eroare. Dacă reparația nu se poate face, mașina poate fi schimbată cu un echipament echivalent. Dacă schimbul nu se poate realiza, atunci există posibilitatea de a vă returna banii.

Uzura normală, îmbătrânirea echipamentului, îngrijirea, curățarea și utilizarea necorespunzătoare nu sunt acoperite de garanție. Din motive de operare și de utilizare, unele componente sunt supuse unei uzuri normale, atunci când sunt utilizate conform destinației și este posibil să fie necesară înlocuirea acestora în timp util.

SERVICIU CLIENȚI

Pentru întrebări tehnice, informații despre produsele LUMAG și comandarea pieselor de schimb, echipa noastră vă stă la dispoziție, după cum urmează:

Orar: Luni - Joi de la 7.30am la 12pm și de la 1am la 5pm

Vineri de la 7.30am la 12.30pm

Telefon: 0049 / (0)8571 / 92 556-0

Fax: 0049 / (0)8571 / 92 556-19

E-Mail: info@lumag-maschinen.de

DECLARAȚIE DE CONFORMITATE

23. DECLARAȚIE DE CONFORMITATE

Conform prevederilor directivelor CE

Directiva privind utilajele 2006/42/EG
Directiva EMC 2014/30/EU
Directiva exterioară 2000/14/EG

Compania

LUMAG GmbH
Rudolf-Diesel-Straße 1a
D-84375 Kirchdorf/Inn
Telefon: +49 / (0)8571 / 92 556-0
Fax: +49 / (0)8571 / 92 556-19

Că produsul

Denumire: Tocător pe benzină
Model: RAMBO-HC15H

Corespunde cerințelor esențiale de protecție ale directivelor CE mai sus menționate.
Conformitatea se bazează pe următoarele standarde:

EN ISO 12100:2010

Siguranța mașinilor - principii generale de proiectare - evaluarea și reducerea riscurilor

EN ISO 14120:2015

Siguranța mașinilor. Dispozitive de protecție separate. Cerințe generale pentru proiecte. Construcția și selecția de protecții fixe și mobile.

EN ISO 14982:2009

Mașini agricole și forestiere. Compatibilitate electromagnetică. Metode de încercare și criteriile de evaluare

EN ISO 4413:2010

Tehnologia fluidelor - Reguli generale și cerințe de siguranță pentru sistemele hidraulice și componentele acestora

EN ISO 3744:1995

Acustică - Determinarea puterii sonore și a nivelului de energie sonoră a surselor de zgomot din măsurările presiunii sonore - Metoda suprafeței de învăluire a clasei de precizie 2 pentru un câmp sonor esențial liber peste un plan reflectorizant

EN ISO 11094:1991

Acustică; Procedură pentru măsurarea emisiilor de zgomot în aer de la mașini de tuns iarba motorizate, tractoare de tuns gazon, tractoare de tuns iarba, mașini de tuns iarba profesionale și tractoare de tuns iarba și grădină cu accesorii mobile

Reprezentant autorizat pentru întocmirea documentației tehnice: Christopher Weißenhörner

Declarația de conformitate se aplică numai mașinii în condițiile în care a fost introdusă pe piață; Părțile ulterioare atașate de utilizatorul final și / sau intervențiile ulterioare nu sunt luate în considerare.

Kirchdorf, 15.08.2018

Manfred Weißenhörner, Geschäftsführer

Ort/Datum

Inverkehrbringer, Bevollmächtigter

Unterschrift

COMPONENTELE MAȘINII

24. COMPONENTELE MAȘINII

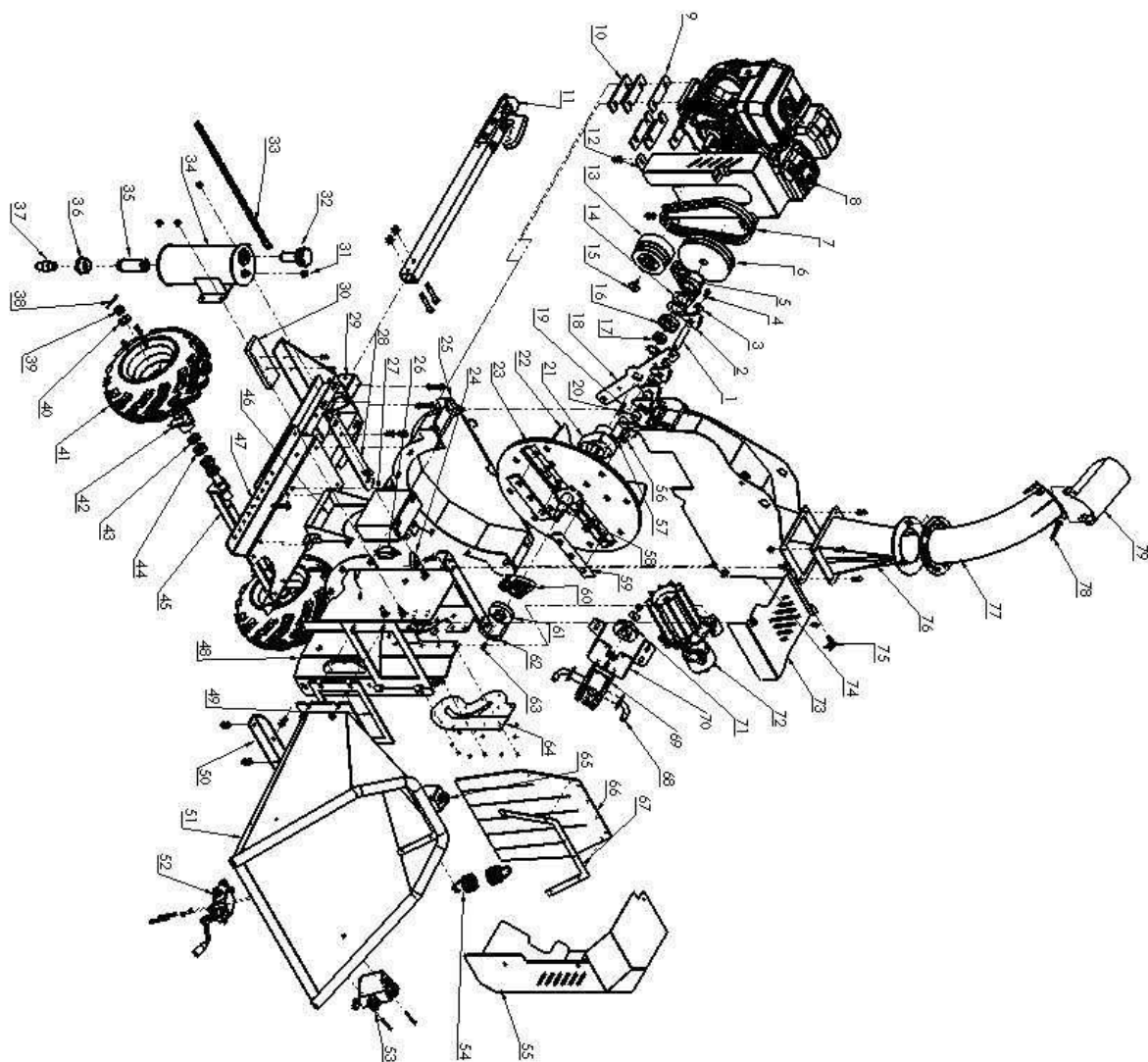



LUMAG GmbH

Rudolf-Diesel-Straße 1a
D-84375 Kirchdorf am Inn

Telefon: +49 (0)85 71 / 92 556 - 0

Fax: +49 (0)85 71 / 92 556 - 19

www.lumag-maschinen.de

Stand: 08/2018 - RAMBOHC15H