

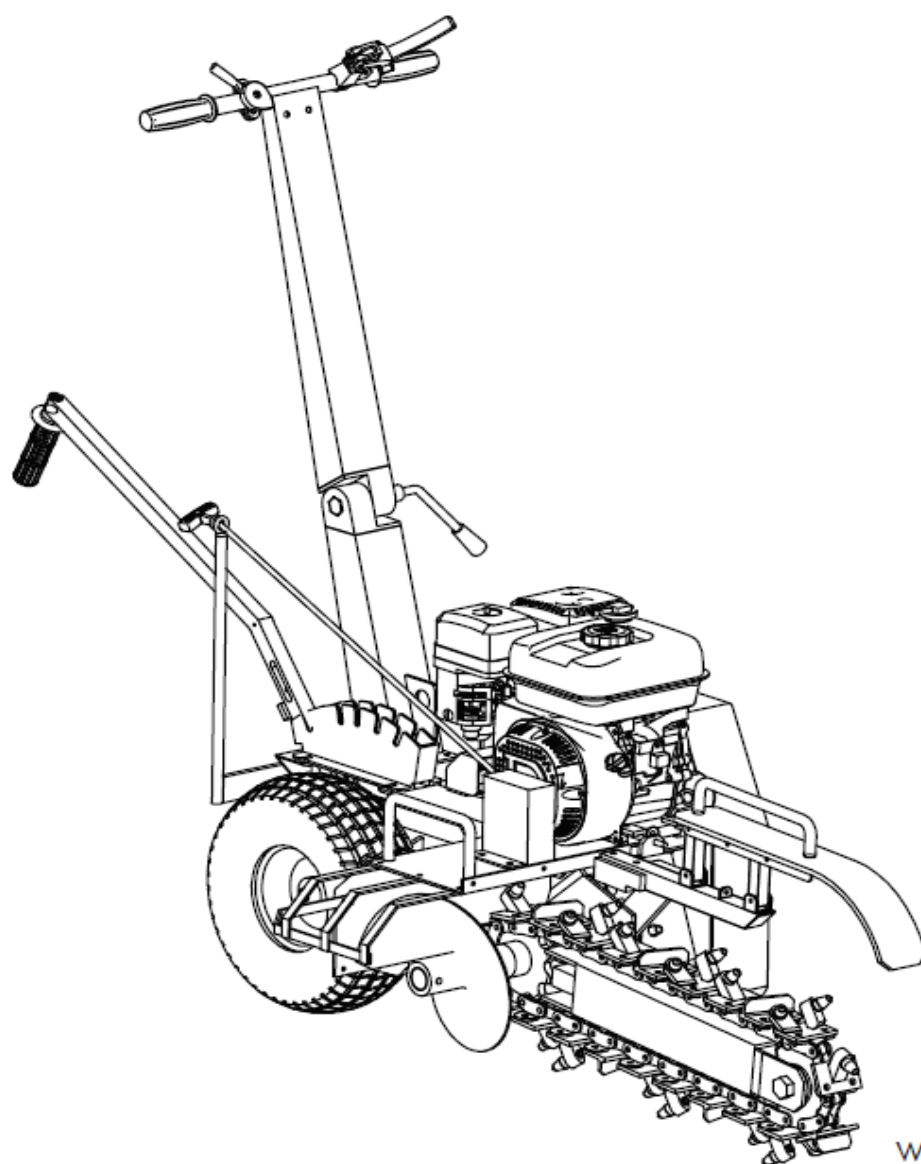

GF-450



Art. No.: GF450

www.lumag-maschinen.de

RO

Instrucțiuni originale
Masă de săpat santuri GF-450

Model: GF-450

Număr serie: _____

Atât numele modelului, cât și numărul de serie pot fi găsite pe plăcuța de identificare a mașinii. Ar trebui să păstrați ambele numere în siguranță, pentru a le putea folosi ori de câte ori este nevoie. Acest manual explică funcțiile și aplicațiile de bază ale aparatului.

CUPRINS

1. GENERALITĂȚI	2
2. INFORMAȚII PRIVIND MANUALUL DE UTILIZARE	3
3. PROCEDURI DE UTILIZARE	3
4. LIVRARE	3
5. DESCRIERE TEHNICĂ	5
6. DATE TEHNICE	5
7. PROGRAM DE UTILIZARE	5
8. MEDIU	6
9. SIMBOLURI	6
10. INSTRUCȚIUNI DE SIGURANȚĂ	8
Reguli generale de siguranță	8
Reguli specifice de siguranță	12
11. PIESE DE IDENTIFICARE	14
12. MONTAJ	17
13. ÎNAINTE DE PUNEREA ÎN FUNCȚIUNE	22
14. ALIMENTARE	23
Ulei	23
Benzină	23
Depozitarea combustibilului	24
Alimentarea mașinii	24
15. PORNIRE	24
Pregătire pentru utilizare	24
Pornirea motorului	25
Oprirea motorului	26
Oprirea motorului în caz de urgență	26
16. FREZAREA	27
Lucrul cu mașină	27
Utilizarea pe pantă	28
Viteza de mers în gol	28
Parcare	28
17. ÎNTREȚINERE	29
Mentenanță	29
Puncte de lubrifiere	30
Șuruburi de montare	30
Maneta de comandă	30
Pneuri	30
Schimbarea cartușului	31
Lanț de săpare	31
Curea de transmisie	31
Curățarea/ schimbarea filtrului de aer	33
Verificarea/ înlocuirea bujiei	33
Drenarea consumabilelor	33
Curățarea	34
Program de întreținere	35
18. TRANSPORT	36
19. DEPOZITARE	36
20. DEFECȚIUNI	37
21. ACORDAREA GARANȚIEI/ GARANȚIE/ SERVICIU CLIENȚI	38
22. DECLARAȚIE DE CONFORMITATE	39

1. GENERALITĂȚI

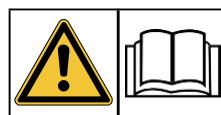

ATENȚIE!

Citiți cu atenție toate instrucțiunile de siguranță.

Familiarizați-vă cu mașina, cu utilizarea corectă și avertismentele de siguranță pe baza acestor instrucțiuni. Păstrați-le la loc sigur, astfel încât să le utilizați ori de câte ori aveți nevoie.

Limitarea răspunderii

Am încercat să oferim cât mai multe informații cu privire la prevenirea accidentelor în timpul funcționării, dar nu putem fi trași la răspundere pentru lipsa de completitudine a punctelor de pericol și a surselor citate.

Producătorul nu își asumă răspunderea pentru eventualele daune:

- Nerespectarea instrucțiunilor de utilizare;
- Utilizarea necorespunzătoare a mașinii;
- Montarea, punerea în funcțiune, operarea sau întreținerea incorecte;
- Utilizarea mașinii în cazul în care dispozitivele de siguranță sunt defecte, instalate greșit sau nefuncționale;
- Nerespectarea instrucțiunilor din manualul de utilizare privind transportul, depozitarea, funcționarea, operarea, întreținerea și mentenanța mașinii;
- Modificările structurale neautorizate;
- Modificări neautorizate ale mașinii;

23. SCHEMA EXPLODATĂ A MAȘINII

40

- Monitorizarea insuficientă a pieselor supuse uzurii;
- Reparații neautorizate sau necorespunzătoare;
- Catastrofe cauzate de interferențe sau violență.

INFORMAȚII PRIVIND MANUALUL DE UTILIZARE / PROCEDURI DE UTILIZARE

Termenul mașină

Termenul mașină înlocuiește denumirea comercială a obiectului la care fac referire aceste instrucțiuni de utilizare – GF450.



Drepturi de autor

Toate documentele sunt protejate de drepturile de autor. Transmiterea sau duplicarea documentelor, fragmentelor sau mesajelor nu sunt premise, cu excepția cazului în care acest lucru a fost menționat.

Instrucțiunile de utilizare trebuie citite cu atenție înainte de punerea în funcțiune! Instrucțiunile sunt considerate parte a produsului și trebuie păstrate într-un loc accesibil tuturor utilizatorilor.

Rezervări

Informațiile privind datele tehnice, dimensiunile, ilustrațiile utilajului și modificările standard de siguranță sunt supuse unei dezvoltări ulterioare, și prin urmare, nu sunt întotdeauna obligatorii pentru livrare.

3. PROCEDEU DE UTILIZARE

Aparatul GF450 – fără tracțiune pe roți – este destinat săpării șanțurilor în pământ sau în soluri asemănătoare pământului.

Sunt rezervate erori tipografice.

Excavarea pământului cu pietre mari, obiecte metalice sau sticlă, dărămături din construcții, resturi de beton sau asfalt este strict interzisă.



ATENȚIE!

Mașina este livrată fără ulei de motor.

Mașina nu are iluminare. Nu utilizați în zone slab iluminate.

Înainte de punerea în funcțiune, umpleți cu ulei de motor!

Mașina poate fi operată de o singură persoană.



Persoanele străine, în special copiii nu au voie în zona de lucru. Asigurați-vă ca păstrați o distanță de cel puțin 15 metri – risc de rănire din cauza obiectelor aruncate! Această distanță trebuie păstrată și față de vehicule – daune materiale!

2. INFORMAȚII PRIVIND MANUALUL DE UTILIZARE

Aceste instrucțiuni de utilizare furnizează informații importante pentru o utilizare corespunzătoare a mașinii. Precondiția pentru o utilizare sigură este respectarea corectă a tuturor instrucțiunilor de siguranță specificate.



Persoanele care nu cunosc instrucțiunile de utilizare, copiii, adolescenții și persoanele aflate sub influența alcoolului, a drogurilor sau a medicamentelor nu au voie să utilizeze mașina.

În plus, trebuie respectate reglementările locale privind prevenirea accidentelor și reglementările generale de siguranță.

Orice altă utilizare suplimentară este considerată ca fiind intenționată. Producătorul nu este responsabil pentru eventualele daune rezultate din aceasta. Riscul este suportat în întregime de utilizator.

Respectarea instrucțiunilor de utilizare și întreținere, precum și respectarea intervalelor de mentenanță, aparțin utilizării preventive.



LIVRARE

4. LIVRARE

Verificați conținutul după despachetarea cutiei de transport

- ▶ pentru a vă asigura că este complet
- ▶ posibile deteriorări la transport

Raportați imediat orice problemă distribuitorului sau producătorului. Reclamațiile ulterioare nu vor fi luate în considerare.

- A Unitate cu motor pe benzină
- B Grilaj de siguranță al șurubului de transport
- C Lanț de frezare cu za de legătură, ș u r u b u r i , piulițe și șplinturi
- D Cadru articulat de protecție
- E Manetă pentru adâncimea de frezare
- F Șina lanțului de frezare



A Unitate cu motor pe benzină



B Grilaj de siguranță al șurubului de transport



D Cadru articulat



E Manetă pentru adâncimea de frezare



4 F Șina lanțului de frezare

DESCRIERE TEHNICĂ / DATE TEHNICE PROGRAM DE UTILIZARE

5. DESCRIERE TEHNICĂ

Mașina GF450 este utilizată pentru săparea canalelor de irigații și instalarea cablurilor în grădini și parcuri.

Șasiul este alcătuit dintr-un cadru cu două roți echipate cu clichet, cu mecanism de blocare. Acesta blochează roțile directe în timpul lucrului.

Pe cadrul sunt montate motorul de acționare împreună cu mecanismul de antrenare și șina pentru lanțul de săpare.

Motorul de acționare este un motor pe benzină OHV, în 4 timpi, răcit cu aer. Puterea motorului este transmisă de cele două curele de transmisie. Viteza de săpare este reglată prin intermediul manetei de accelerație. Viteza de lucru este de 60-100 metri pe oră, în funcție de structura solului și adâncimea șanțului.

Adâncimea de frezare este de până la 45 cm, în timp ce mașina este deplasată în direcția opusă. Profilul șanțului este dreptunghiular.

Dispozitivul de frezat constă într-un lanț cu zale care se mișcă pe șina de săpare. Aceste zale sunt echipate cu vârfuri de tăiere, care zdrobesc solul în bucăți mici și împing pământul spre șurubul de transport.

Deasupra șinei de ghidare se fixează un cadru articulată. În poziția pliată, cadrul împiedică pământul excavat să cadă înapoi în șanț.

Materialul excavat este împins de burghiu pe o parte a șanțului, minimizând riscul de cădere a pământului în șanț.

Mânerul mașinii realizat din țeavă solidă cu profil pătrat, este pliabil pentru transport și permite reglarea înălțimii lui.

6. DATE TEHNICE

Model	GF-450
Motor	pe benzină, în 4 timpi
Capacitate cilindrică	196 cm ³
Putere nominală	4.1 kW*
Viteza max. a motorului	3.600 1/min
Combustibil	Benzină fără plumb
Capacitate rezervor	3,6 Litri
Ulei de motor	SAE 10W-30 sau 10W-40
Capacitate rezervor ulei	~ 0,6 Litri
Bujii	Tip F7RTC sau o bujie echivalentă
Lățime de săpare	100 mm
Adâncime de săpare	150, 250, 340 și 450 mm
Capacitate de frezare	ca. 60 - 100 m/h
Nivel de putere acustică garantat LwA	107 dB(A)
Dimensiuni	L/1560, 8/700, H/800 mm
Greutate	135 kg

* Performanța reală în funcționare continuă este probabil mai mică din cauza restricțiilor de exploatare și impactul asupra mediului.

Detaliile tehnice erau valabile în momentul imprimării și pot fi modificate fără notificare prealabilă.

7. PROGRAM DE UTILIZARE

În zonele rezidențiale și în zonele din preajma spitalelor sau centrelor de îngrijire medicală, în zilele duminică și sărbătorile legale este interzis utilizarea mașinii. Programul de utilizare al mașinii este de luni până vineri, și nu poate fi folosit între orele 20:00 și 7:00.

Respectați de asemenea, reglementările regionale privind protecția împotriva zgomotului.



MEDIU / SIMBOLURI

8. MEDIU



Aparatele electrice vechi sunt reciclabile, prin urmare **nu aparțin deșeurilor!**

Reciclați deșeurile și nu le aruncați la gunoi. Toate uneltele, furtunurile și ambalajele trebuie sortate și duse la centrele de reciclare și depozitate într-o manieră ecologică.

Locația trebuie protejată împotriva contaminării cu materialele consumabile.

Consultați autoritatea locală pentru eliminarea deșeurilor într-o manieră ecologică adecvată.

9. SIMBOLURI

Simbolurile atașate la mașină. Acestea reprezintă informații importante despre produs sau instrucțiuni de utilizare.



ATENȚIE!

Este vorba despre siguranța utilizatorului. Simbolul indică o notă de pericol, de avertizare.



Citiți cu atenție instrucțiunile de utilizare și de siguranță înainte de punerea în funcțiune.



Opriti motorul și scoateți conectorul bujiei înainte de orice operație de mentenanță sau reparație.

! AVERTISMENT

Pericol pentru sănătate. Pericol de explozie din cauza motorului cu ardere internă.



În eșapamentul motorului există monoxid de carbon toxic. Șederea într-un mediu cu monoxid de carbon duce la pierderea cunoștinței și chiar la deces.



Nu utilizați mașina într-o încăpere închisă.



Țineți departe motorul de surse de căldură, scânteii sau flăcări.



Nu fumați în apropierea mașinii!



Benzina este foarte explozivă. Înainte de a alimenta, opriți motorul și lăsați-l să se răcească.



Alimentați cu combustibil fără plumb ROZ91 sau mai mare.

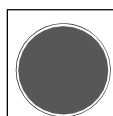

Verificați uleiul de motor!

Verificați nivelul uleiului înainte de fiecare utilizare și după cel puțin 8 ore de funcționare.

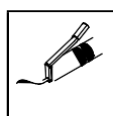

Gresare

SIMBOLURI



Citiți aceste instrucțiuni de utilizare înainte de a utiliza mașina. În caz contrar, riscul de rănire crește.



Purtați întotdeauna protecție pentru ochi, atunci când lucrați cu mașina.

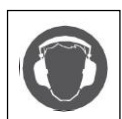

Purtați întotdeauna protecție pentru urechi atunci când lucrați.



Purtați mănuși de protecție.



Purtați încălțăminte de protecție cu capac din oțel.



Purtați cască de protecție pentru a vă proteja de obiectele aruncate de mașină.



Dispozitivele de protecție și siguranță nu trebuie îndepărtate sau modificate.



Avertisment privind suprafețele fierbinți.

Arsuri!

Nu atingeți nicio parte a motorului. Acestea rămân fierbinți o perioadă de timp chiar și după ce mașina s-a oprit.



Pericol de prindere!

Nu scoateți niciodată dispozitivele de protecție în timp ce unitatea funcționează.



Pericol de rănire cauzat de pieselor rotative!

Țineți mâinile și picioarele departe de piesele rotative. Așteptați până când toate părțile se opresc.

Când motorul este în funcțiune, păstrați o distanță suficientă față de șurubul de transport

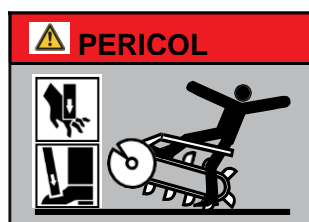

Pericol de rănire, nu vă apropiați de lanțul de frezat! Păstrați distanța de lanț când motorul este în funcțiune. Verificați piesele când motorul este complet oprit.



Atenție, dispozitivul funcționează!



AVERTIZARE.

Pericol ca bucăți de material să fie aruncate când motorul este pornit. Este de așteptat ca materialul zdrobit să fie aruncat în orice punct. Staționarea persoanelor în zona de lucru este interzisă.

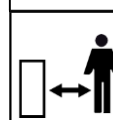

Zonă de pericol!

Când motorul este în funcțiune, păstrați o distanță de cel puțin 15 metri.



Ridicați și fixați doar de aici.



Nivel de putere acustică garantat LWA



Plăcuță de identificare

Echipat cu numele modelului, anul de fabricație și numărul de serie. Pentru comenzile de piese de schimb, vă rugăm să utilizați aceste informații.



SIGURANȚĂ

10. SIGURANȚĂ

10.1 REGULI GENERALE DE SIGURANȚĂ

AVERTISMENT

Trebuie respectate instrucțiunile de precauție, de avertizare și de siguranță pentru a minimiza riscul de vătămare corporală, daunele materiale și reparații incorecte.

Trebuie respectate toate reglementările relevante privind prevenirea accidentelor, precum și celelalte reglementări generale privind siguranța și sănătatea la locul de muncă.

Atunci când utilizați transportul public se aplică cea mai recentă reglementare.

Aparatul trebuie verificat înainte de fiecare pornire.

Feriți-vă de părțile în mișcare! Mențineți distanța de siguranță.

Transportul persoanelor pe mașină nu este permis.

Fiți atent la dispozitivele în mișcare. Lanțul de săpat și șurubul de transport pot fi în mișcare din cauza inerției. În acest timp nu vă apropiați de utilaj. Doar atunci când lanțul și șurubul sunt oprite complet, maneta de accelerație se află în poziția SLOW/ÎNCET (relanti), întrerupătorul motorului pus pe OFF/OPRIT și fișa de bujie deconectată, se poate interveni la echipament.

Pentru transportul pe autovehicule sau remorci, opriți motorul și așteptați ca toate piesele să se oprească. Apoi, scoateți conectorul bujiei și închideți robinetul de combustibil (împingeți maneta în partea dreaptă).

Opriți motorul înainte de fiecare schimbare a locației, scoateți conectorul bujiei și închideți robinetul de combustibil (împingeți maneta spre dreapta).

Aparatul se va transporta doar în poziție verticală.

Utilizarea mașinii la o viteză mai mare decât cea recomandată în secțiunea Date Tehnice poate duce la deteriorarea motorului. Viteza mare crește riscul de accidente!

Familiarizați-vă cu mașina

Citiți și înțelegeți acest manual de instrucțiuni și etichetele atașate utilajului. Familiarizați-vă cu aplicația și cu limitările, precum și cu potențialele pericole.

Familiarizați-vă cu controlerele și cu utilizarea lor adecvată. Aflați cum să opriți mașina în caz de urgență.

Asigurați-vă că citiți și înțelegeți toate instrucțiunile de siguranță din acest manual. Nu încercați să utilizați aparatul înainte de a învăța cum să îl utilizați și întreține în mod corespunzător. Operarea incorectă de către persoane neexperimentate poate fi periculoasă.

Copii și adolescenții cu vârsta sub 16 ani nu au dreptul să utilizeze mașina.

Zona de lucru – zona periculoasă

Utilizatorul este responsabil față de terți în zona de lucru.



În zona de lucru este interzis accesul (la mai puțin de 15 metri) a altor persoane, copii sau animale. Verificați întotdeauna zona de lucru, înainte de a începe.

Nu utilizați mașina într-un mediu periculos sau pe timp de ploaie.

Nu porniți niciodată mașina într-o zonă închisă sau slab ventilată. Gazele de eșapament ale motorului conțin monoxid de carbon. Lucrul într-un mediu cu monoxid de carbon poate duce la pierderea cunoștinței și la deces. Lucrați doar în exterior. Înainte de începerea lucrului, solul trebuie verificat și curățat cu atenție. Îndepărtați obiectele străine, precum pietre mari, obiecte metalice sau sticlă, resturi de construcții (beton sau asfalt) și alte asemenea.

Păstrați zona de lucru curată! Obiectele străine pot provoca accidente. Nu utilizați niciodată mașina în condiții de iluminare slabă.

SIGURANȚĂ

Securitate personală

Nu utilizați mașina dacă sunteți obosit sau vă aflați sub influența drogurilor, alcoolului sau medicamentelor care ar putea interfera cu capacitatea dumneavoastră de a utiliza aparatul corespunzător.

Îmbrăcați-vă adecvat. Purtați pantaloni lungi de protecție, încălțăminte de protecție și mănuși. Nu purtați haine largi, pantaloni scurți sau bijuterii. Dacă aveți părul lung, strângeți-l într-o coadă. Aveți grijă la părțile rotative ale mașinii deoarece pot prinde hainele, părul sau bijuteriile.

Când utilizați mașina purtați întotdeauna ochelari și încălțăminte de protecție. Utilizați o cască cu vizor integral.

Înainte de a începe lucrul, asigurați-vă că atât mașina, cât și dumneavoastră vă aflați pe o suprafață stabilă și sigură.

Nu lucrați pe pante abrupte, cu o înclinație mai mare de 10°. Depășirea acestei înclinații ar putea duce la o defecțiune de lubrifiere a motorului și, în mod inevitabil, la un defect al părților importante ale acestuia.

Când lucrați cu mașina – opus direcției de deplasare – trebuie să aveți o grijă deosebită pentru a evita alunecarea sau căderea. Atenție la pericolul pornirii accidentale!

Verificați mașina înainte de punerea în funcțiune. Verificați dispozitivele și capacele de protecție pentru a asigura o fixare corespunzătoare. Asigurați-vă că toate piulițele, șuruburile sunt strânse bine, în special cele de la lanțul de tăiere.

Nu utilizați mașina dacă este în stare mecanică precară și necesită reparație. Înlocuiți piesele deteriorate înainte de punerea în funcțiune. Verificați mașina pentru eventualele scurgeri de combustibil și unelte uzate. Păstrați mașina în stare perfectă de funcționare.

Nu atingeți niciodată șnecul sau lanțul atunci când motorul este în funcțiune. Păstrați o distanță față de piese rotative.

Nu utilizați o mașină al cărei comutator PORNIRE/OPRIRE nu funcționează. Comutatoarele defecte trebuie înlocuite la un centru service autorizat.

Asigurați-vă că au fost îndepărtate toate cheile și instrumentele de reglare înainte de a porni mașina. Un instrument blocat poate provoca răni.

Fiți concentrat la ceea ce aveți de făcut. Folosiți-vă rațiunea atunci când utilizați freza de pământ.

Nu utilizați niciodată mașina dacă sunteți desculț sau purtați sandale sau orice fel de încălțăminte ușoară. Purtați întotdeauna încălțăminte de protecție pentru a vă proteja și a vă asigura aderența pe teren alunecos. Păstrați-vă întotdeauna echilibrul. În situații neașteptate acest lucru vă oferă un control mai bun asupra mașinii.

Evitați pornirea accidentală. Asigurați-vă că comutatorul motorului este în poziția OPRIT înainte de a transporta, repara sau curăța utilajul. Activitățile de reparație, curățare sau transport cu comutatorul în poziția PORNIT pot fi periculoase.

ATENȚIE

Utilizarea prelungită a unității motorului poate duce la tulburări circulatorii, induse de vibrațiile degetelor, mâinilor sau încheieturilor. Pot apărea simptome precum amortizarea mâinilor, dureri, furnicături, schimbarea culorii pielii. Dacă aveți astfel de simptome, consultați un medic.



SIGURANȚĂ

Cu toate acestea, cu mânușile adecvate și pauze regulate se poate prelungi perioada de utilizare. Rețineți totuși, că predispoziția personală pentru o circulație necorespunzătoare a sângelui reduce durata de utilizare.

Siguranță la utilizarea motoarelor cu ardere internă



PERICOL

Motoarele cu ardere internă prezintă un pericol deosebit în timpul funcționării și la alimentarea cu combustibil. Citiți și respectați întotdeauna avertismentele de siguranță din acest manual. Nerespectarea acestora poate duce la deces sau vătămări grave.

Nu porniți sau rulați motorul în interior, garaj sau spații închise. Gazele de eșapament conțin monoxid de carbon. Șederea într-un mediu cu monoxid de carbon poate duce la pierderea cunoștinței și chiar la deces.

Atenție la părțile fierbinți ale motorului. Motoarele cu ardere internă generează căldură. Elementele motorului, în special toba de eșapament, sunt foarte fierbinți. Păstrați distanță de aceste suprafețe și nu lăsați copiii în preajma motorului pornit.

La alimentarea sau scurgerea combustibilului, utilizați un recipient aprobat pentru benzină, într-o zonă curată și bine ventilată. Fumatul, scântele, flăcările sau alte surse de aprindere nu sunt premise în preajma combustibilului. Alimentarea rezervorului într-o încăpere închisă nu este permisă. Păstrați obiectele conductive departe de recipientele goale de combustibil pentru a preveni explozii sau incendii.

Opriți întotdeauna motorul și lăsați-l să se răcească înainte de alimentare. Nu scoateți niciodată capacul rezervorului pentru a alimenta dacă motorul este în funcțiune sau fierbinte. În cazul scurgerilor de combustibil mașina nu trebuie pusă în funcțiune.

Desfaceți ușor capacul rezervorului pentru a permite disiparea lentă a presiunii existente în rezervor.

Nu permiteți combustibilului să depășească rezervorul. Nu alimentați mai mult de ½ cm sub fundul gâtului de umplere pentru a crea suficient spațiu pentru expansiune, deoarece căldura motorului poate extinde combustibilul. Utilizați agenți de umplere adecvați.

Înșurubați capacul rezervorului. Ștergeți imediat combustibilul vărsat. Nu folosiți niciodată aparatul dacă capacul rezervorului nu este strâns.

Nu trebuie să existe surse de aprindere în preajma combustibilului. Dacă vărsați combustibil scoateți mașina imediat din zona respectivă. Nu porniți motorul și evitați orice sursă de aprindere până când vaporii de combustibil se vor disipa.

Depozitați combustibilul în recipiente care au fost aprobate în acest scop. Depozitați combustibilul într-o încăpere răcoasă, bine ventilată, departe de scântei, flăcări deschise sau alte surse de aprindere.

Nu depozitați niciodată combustibil sau o mașină alimentată cu combustibil în spații închise, unde vaporii de combustibil pot provoca scântei, flăcări deschise sau unde există alte surse de aprindere (cuptoare, uscătoare etc). Lăsați motorul să se răcească înainte de a depozita mașina.

Siguranță în timpul utilizării și întreținerii mașinii

Nu ridicați și nu transportați mașina în timp ce motorul funcționează.

Nu supraîncărcați mașina. Lucrați în intervalul de putere specificat.

Nu modificați setările principale ale motorului și nu depășiți viteza recomandată. Dacă nu lucrați cu mașina, motorul nu trebuie să funcționeze.

Nu utilizați niciodată echipamentul fără dispozitivele de protecție și de siguranță. Dispozitivele de siguranță necorespunzătoare reprezintă o sursă de pericol și pot provoca vătămări grave.

INSTRUCȚIUNI DE UTILIZARE

Nu utilizați mașina fără protecție.

Țineți mâinile și picioarele departe de părțile rotative.

Evitați contactul cu combustibilul, gazele de eșapament și suprafețele fierbinți. Nu atingeți niciodată motorul sau toba de eșapament atunci când motorul funcționează sau imediat după oprirea acestuia. Aceste zone vor fi calde și pot provoca arsuri. Acordați timp ca motorul să se răcească, înainte de a începe operațiunile de întreținere sau reglare.

Dacă utilajul începe să se lase pe o parte sau să se rotească anormal, opriți imediat motorul. Scoateți conectorul bujiei și încercați să găsiți cauza defecțiunii. Zgomotele sau rotațiile neobișnuite sunt, de obicei, un avertisment al unor probleme.

În cazul unor defecțiuni sau blocări ale șurubului de transport, opriți imediat motorul. Deconectați conectorul bujiei și așteptați ca instrumentele să se oprească. Eliminați imediat factorul perturbator.

Utilizați întotdeauna accesoriile originale LUMAG. Utilizarea altor accesorii poate duce la deteriorarea imprevizibilă a mașinii sau la riscul de rănire al utilizatorului.

Verificați mașina pentru părțile aliniat necorespunzător, ruperea sau deteriorarea componentelor, astfel încât să asigurați o funcționare corectă a mașinii. Întreținerea regulată este o condiție esențială pentru menținerea siguranței și a performanței mașinii.

Păstrați motorul și toba de eșapament curate, fără frunze, iarba sau exces de grăsime pentru a reduce riscul de incendiu.

Nu utilizați benzină sau alți solvenți inflamabili pentru a curăța componentele mașinii. Vaporii de combustibil și solvenții pot provoca explozii.

Nu stropiți mașina cu apă sau alt lichid. Mențineți mânerul uscat, curat și fără alte murdării. Curățați după fiecare utilizare.

Respectați legile și reglementările privind eliminarea consumabilelor și materialelor ce conțin componente contaminate. Eliminați consumabilele ca deșeuri periculoase chiar dacă sunt în cantități mici.

Nu lăsați niciodată mașina nesupravegheată în timp ce motorul funcționează.

Lăsați mașina, apoi opriți motorul și asigurați mașina împotriva utilizării necorespunzătoare. Atunci când utilizați o cheie de aprindere, deconectați-o, în caz contrar deconectați conectorul bujiei.

Nu lăsați mașina la îndemâna copiilor.

Service de siguranță

Nu efectuați lucrări de întreținere sau curățare în timp ce motorul funcționează. Părțile rotative pot provoca vătămări grave.

Scoateți întotdeauna bujia înainte de a efectua lucrări de întreținere sau reparații. Înainte de a face acest lucru, asigurați-vă că întrerupătorul este setat la OFF/OPRIT ceea ce împiedică pornirea accidentală.

Asigurați-vă întotdeauna că mașina este într-o stare de funcționare sigură. Verificați în special, sistemul de alimentare cu combustibil pentru scurgeri.

Dacă siguranța și uneltele sunt supuse uzurii, aceste trebuie inspectate în mod regulat și înlocuite, dacă este necesar.

Instrumentele de tăiere deteriorate (crăpate, lovite sau avariate în alt mod) trebuie înlocuite imediat. Când înlocuiți lanțul de frezare utilizați unelte adecvate și purtați mănuși de protecție.

Verificați regulat șuruburile și piulițele pentru a vă asigura că nu sunt slăbite și dacă este necesar, strângeți-le.

Asigurați-vă că toate apărătoarele, grilele, curelele și dispozitivele de siguranță sunt bine fixate.



INSTRUCȚIUNI DE UTILIZARE

După lucrările de întreținere și reparații, atașați întotdeauna dispozitivele de protecție și siguranță la mașină.

Utilizați doar piese de schimb aprobate. Această mașină respect normele de siguranță relevante. Reparațiile pot fi efectuate numai de un centru service autorizat sau de echipa noastră. Înlocuiți întotdeauna piesele deteriorate sau uzate ale mașinilor cu piese de schimb originale. Acestea asigură utilizarea în siguranță a mașinii.

Sistem electric

Persoanele care au stimulatoare cardiace nu au voie să atingă componentele electrice ale sistemului de aprindere în timp ce motor funcționează.

10.2 REGULI SPECIFICE DE SIGURANȚĂ

Siguranță specială pentru mașina de frezat

Înainte de pornirea motorului toate comenzile trebuie să fie comutate pe poziția de mers în gol.

Nu stați în fața mașinii când porniți motorul.

Pentru a evita rănirea, țineți degetele, mâinile și picioarele departe de șurubul de transport și de lanțul de frezare.

Nu dezinstalați șina de ghidare în timpul funcționării. Când lucrați, strângeți mânerul mașinii cu ambele mâini și nu părăsiți niciodată poziția de operare din spatele mașinii.

Este interzisă staționarea în fața mașinii sau pe partea laterală a șurubului de transport când mașina este în funcțiune.

Utilizarea necorespunzătoare poate determina ca vârfurile de tăiere ale lanțului de frezare să prezinte un risc considerabil de rănire. Asigurați-vă că vârfurile de tăiere sunt corect montate și fixate. În caz contrar, pot apărea vătămări grave.

Nu utilizați niciodată mașina fără a monta dispozitivele de protecție sau cu dispozitivele deteriorate.

Nu puneți unelte sau alte obiecte sub mașină.

Dacă utilajul intră în contact cu un obiect străin, opriți motorul și scoateți bujia. Verificați dacă echipamentul este deteriorat. Reparați avaria înainte de a reporni mașina.

Dacă există obstacole în lanțul de frezare și în șurubul de transport, opriți motorul și scoateți bujia. Curățați lanțul și înșurubați cu unealta potrivită.

Începeți operarea numai atunci când motorul pe benzină a atins viteza maximă.

Nu utilizați niciodată aparatul pe iarba umedă. La o mișcare greșită puteți aluneca.

INSTRUCȚIUNI DE UTILIZARE

Nu vă apăsați pe echipament pentru a crește presiunea asupra mașinii.

Acționați mașina numai cu vârfuri de tăiere ascuțite, pentru a reduce riscul de recul.

Realizați frezarea astfel încât să se evite prinderea operatorului între mașina și un alt obiect solid.

Luați pauze regulate atunci când lucrați. Vibrațiile prelungite sau repetate pot deteriora mâinile și brațele.

Opriti întotdeauna mașina pe o suprafață fermă și uniformă. Opriti motorul și așteptați până când toate părțile rotative se opresc înainte de a părăsi poziția de operare, din spatele mașinii.

Atunci când lucrați la utilaj și acesta este suspendat, efectuați întotdeauna o fixare mecanică cu ajutorul unor elemente de suținere adecvate.

Opriti întotdeauna motorul dacă acesta încetinește sau dacă mutați mașina de la o locație la alta.

Riscuri reziduale și măsuri de protecție

Pericole reziduale mecanice

Prindere

Lanțul și șurubul transportator pot agăța, atrage și antrena haine, cabluri, fire și alte obiecte străine.

→ Verificați zonele de lucru pentru corpuri străine. Păstrați o distanță față de părțile în mișcare, garduri și purtați haine adecvate.

Prindere

Părțile roative, șurubul de transport pot prinde hainele largi.

→ Purtați întotdeauna îmbrăcăminte de protecție adecvată. Nu purtați eșarfe sau haine largi.

Strivire

Manipularea neadecvată poate duce la vătămări grave.

→ Pe teren neuniform sau denivelat aveți deosebită grijă. Acordați atenție unei poziții sigure.

Neglijarea principiilor ergonomice

Utilizarea necorespunzătoare a echipamentului individual de protecție (EIP)

Lipsa sau omiterea echipamentului individual de protecție poate duce la vătămări grave.

→ Purtați echipamentul de protecție necesar.

Comportamentul uman, comportament greșit

→ Întotdeauna să fiți pe deplin concentrat în toate lucrările.

Riscul rezidual – Nu poate fi niciodată exclus.

Pericole reziduale electrice

Șoc electric

Atingerea bujie, atunci când motorul funcționează, vă poate provoca șoc electric.

→ Nu atingeți niciodată bujia când motorul este în funcțiune.

Pericole reziduale termice

Arsuri

Eșapamentul sau carcasa pot provoca arsuri.

→ Lăsați motorul să se răcească.

Pericol de zgomot

Pierdere auzului

Lucrul prelungit, fără protecție auditivă, cu mașina poate duce la pierderea auzului.

→ Purtați protecție auditivă.

Pericole din materiale și alte substanțe

Contact, inhalare

Gazele de eșapament ale mașinii pot cauza probleme de sănătate.

→ Utilizați unitatea motorului în aer liber și luați pauze regulate.

Foc, explozie

Combustibilul este periculos. Risc de incendiu.

→ Fumatul și focul deschis sunt interzise în timpul lucrului.



PIESE DE IDENTIFICARE

Alte pericole

Alunecarea, împiedicarea sau căderea.

Pe soluri instabile este posibil să suferiți vătămări.

→ Urmăriți obstacolele din zona de lucru. Asigurați-vă întotdeauna o poziție verticală, fermă și purtați pantofi de siguranță.

Comportament în caz de urgență

În cazul unui accident, trebuie să inițiați măsurile de prim ajutor necesare și să solicitați asistență medicală calificată, cât mai curând posibil.

Dacă solicitați ajutor, introduceți următoarele informații:

- Unde s-a întâmplat
- Ce s-a întâmplat
- Câți răniți sunt
- Ce fel de răni
- Așteptați întrebări.

11. PIESE DE IDENTIFICARE

[I] Mașină de săpat șanțuri

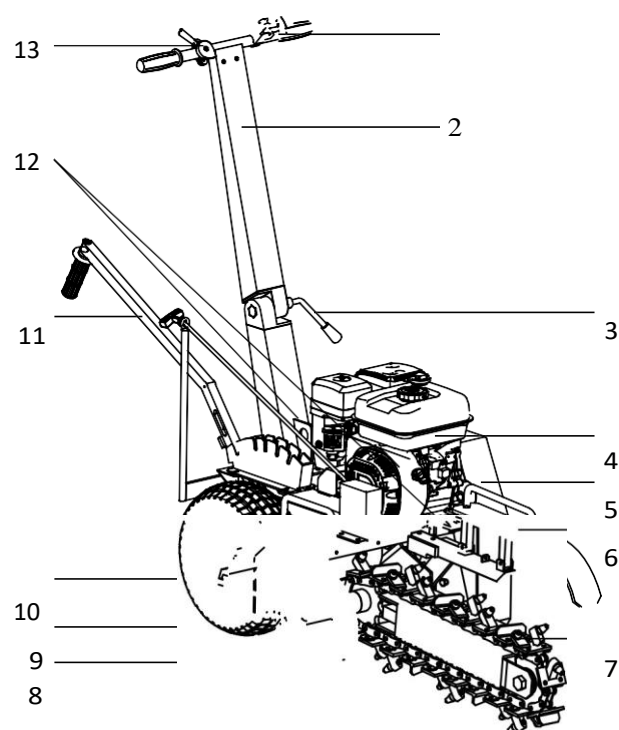

- 1 Manetă de siguranță
- 2 Ghidon
- 3 Manetă de blocare
- 4 Motor pe benzină
- 5 Apărătoarea curelelor
- 6 Cadru articulată
- 7 Lanțul de săpat
- 8 Șina de ghidare a lanțului
- 9 Transportatorul cu șurub
- 10 Grilaj de protecție
- 11 Manetă pentru reglarea adâncimii de frezare
- 12 Puncte de fixare/ ridicare
- 13 Manetă accelerației

PIESE DE IDENTIFICARE

Maneta de siguranță (1)

Maneta de siguranță de pe mânerul stâng împiedică pornirea mașinii, dacă nu este apăsată.

Motorul poate fi oprit în situații periculoase prin eliberarea manetei de siguranță.



În cazurile neprevăzute, nu ezitați să eliberați complet maneta de siguranță.

Există un alt comutator cu aceeași funcție.

- Comutatorul PORNIT/OPRIT de pe motor

Pentru a porni motorul (4) mai întâi rotiți comutatorul motorului în poziția ON/ON

Maneta de blocare (3) pentru ghidon.

Înainte de punerea în funcțiune, aduceți ghidonul în poziție de lucru. Trageți mânerul înapoi și fixați ghidonul la o înălțime de lucru confortabilă. Asigurați-vă că levierul de blocare (3) este strâns din nou după ajustare.

! AVERTISMENT

Nu slăbiți maneta de blocare atunci când lanțul de tăiere se rotește.

Există riscul să pierdeți controlul mașinii.

Cadru articulată (6)

Cadru articulată împiedică materialul excavat să cadă înapoi în șanț.

Lanțul de săpat (7)

Lanțul de săpat este echipat cu vârfuri de tăiere aranjate spre stânga și spre dreapta.

Șina de ghidare (8)

Lanțul echipat cu vârfurile de frezare se mișcă pe șina sa de ghidare.

Transportatorul cu șurub (9)

Transportatorul cu șurub scoate materialul excavat din zona lanțului de săpare.

Grilaj de protecție (10)

Șurubul de transport este echipat cu un dispozitiv de siguranță ce servește ca protecție pentru mână și picior.

Maneta pentru reglarea adâncimii (11)

Maneta de reglare a adâncimii blochează cele 2 roți cu clichet atunci când se reglează adâncimea de tăiere de la 1 la 4 (adâncimea minimă - adâncimea maximă).

! AVERTISMENT

Săpați întotdeauna cu roțile blocate!

Punct de fixare/ ridicare (12)

Aceste puncte permit o ridicare echilibrată a mașinii cu macaraua.

Maneta de accelerație (13)

Clapeta de accelerație de pe mânerul drept reglează turația motorului.

Când maneta este împinsă înainte, viteza motorului crește până la maxim, iar ambreiajul centrifugal antrenează automat lanțul de săpare.

Când maneta este împinsă înapoi, turația motorului scade la minim, iar motorul este la relanti = poziția de pornire.



PIESE DE IDENTIFICARE

Motor pe benzină

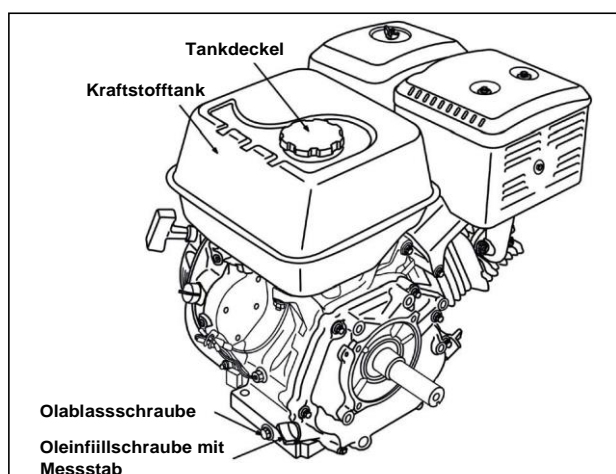
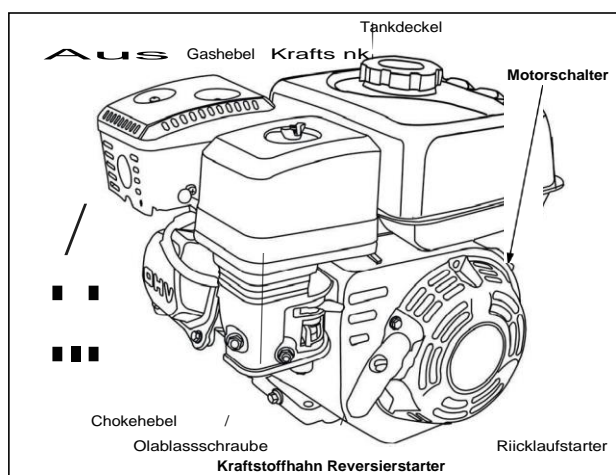

Înterupător motor

Dacă este necesară o oprire rapidă, în situații periculoase, eliberați mânerul manetei de siguranță și rotiți întrerupătorul motorului în poziția OFF. Motorul este oprit (aprinderea este scurtcircuitată).

Pentru a porni motorul, mai întâi rotiți întrerupătorul motorului în poziția ON/ON.

Demaror cu recul

Demarorul este proiectat să revină în poziția inițială cu ajutorul unui arc. Manipularea incorectă poate deteriora demarorul. Nu înfășurați niciodată sfoara demarorului în jurul mâinii.

Șoc

Maneta de șoc se deschide și se scoate clapeta de amortizare a carburatorului. Maneta de șoc este utilizată numai pentru pornirea unui motor rece.

Robinet de combustibil

Robinetul de combustibil deschide și închide conexiunea dintre rezervor și carburator.

Filtru de aer

Filtru de aer este alcătuit dintr-un prefiltru din spumă și unul de hârtie. Acesta se află sub capac (6). Un filtru murdar de aer se remarcă din cauza funcționării necorespunzătoare a motorului și prin fumul negru.

Toba de eșapament

Toba de eșapament a motorului se încălzește când motorul funcționează. Evitați atingerea acesteia când este fierbinte. Atenție: pericol de arsuri!

Maneta de accelerație

Pârghia de pe motor nu ar trebui, în mod normal, folosită. Acesta este cuplată cu maneta de accelerația (13) de pe mânerul drept al mașinii. Dacă cablul de acționare se blochează sau se rupe, accelerația poate fi redusă, în caz de urgență, folosind pârghia de pe motor, astfel încât motorul să fie în relanti și lanțul să se oprească.

Bujii

Bujia motorului este amplasată sub conectorul bujiei. Pentru lucrările de reglare și întreținere, scoateți întotdeauna conectorul bujiei.

Dop cu jojă al orificiu de umplere cu ulei

Motor este umplut cu ulei prin orificiul închis de dopul cu jojă. Pentru a verifica nivelul uleiului pe jojă dopul trebuie să NU fie înșurubat.

Dop de scurgerea a uleiului

Orificiul de evacuare a uleiului este amplasat pe partea din spate a motorului.

MONTAJ

Rezervor de combustibil

Există un robinet de combustibil sub rezervor.
Rezervorul are o capacitate de 3,6 litri.

Ambreiaj centrifugal

Motorul are un ambreiaj centrifugal cuplat la arborele cotit. Pe măsură ce crește turația motorului, unitatea de antrenare a lanțului este cuplată automat.

12. MONTAJ

Mașina este livrată demontată din motive de transport, vezi manevrarea produsului. Pentru montaj, vă rugăm să rețineți ordinea pașilor. Dacă aveți întrebări sau probleme în timpul instalării, vă rugăm să ne contactați prin email: info@lumag-maschinen.de sau la numărul de telefon: +49 / (0)8571/92 556-0.

NOTĂ

Pentru asamblare, sunt necesare cel puțin 2 persoane. Montați piesele ansamblului cu motorul oprit.

12.1 Aduceți ghidonul în poziția de lucru**12.1.1 Slăbiți pârghia de blocare****12.1.2 Ridicați ghidonul**



MONTAJ

12.1.3 Strângeți din nou pârghia de blocare. Acesta fixează ghidonul.



12.2.3 Trageți arcul în jos și fixați-l de maneta de reglare cu ajutorul șurubului lung. Strângeți bine șurubul.



12.2 Montați maneta pentru reglarea adâncimii de frezare

12.3 Montați șurubul de reglare pentru blocajul roților directoare

12.2.1 Poziționați maneta deasupra tubului pătrat.

12.3.1 Montați șurubul de reglare așa cum se arată în următoarele două imagini.



12.2.2 Apăsați maneta în tubul pătrat.

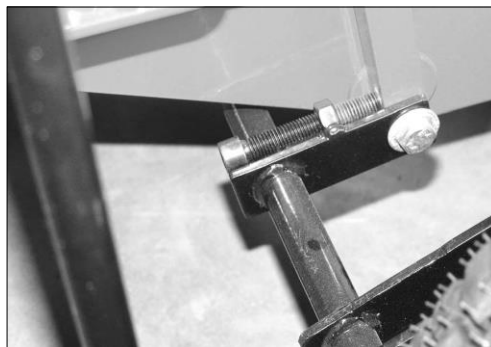

MONTAJ

12.4 Montați șina de ghidare a lanțului

12.4.1 Glisați lama cu lanțul de frezare pe axă.



Asigurați-vă că șina de ghidare a lanțului de săpat este îndreptată în jos!

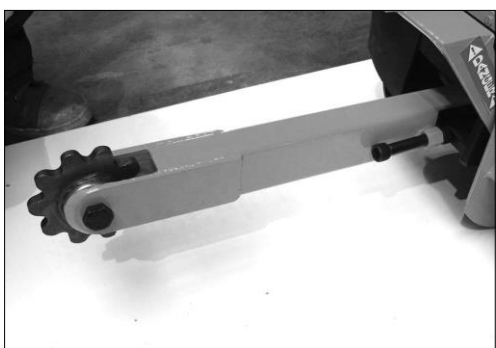

12.5 Montați lanțul de frezare.

12.5.1 Trageți lanțul în direcția săgeții de pe marginea superioară a roții de lanț, așa cum arată în următoarele trei imagini.

Începeți din partea de sus, înapoi în față și în jos și apoi din nou în față.

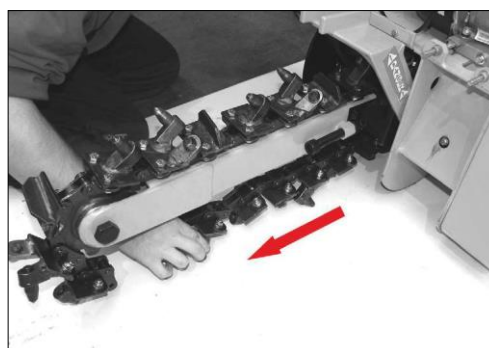
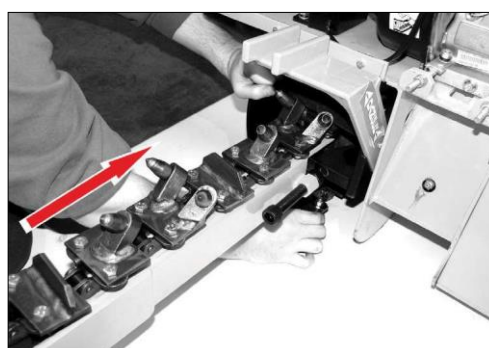

12.5.2 Pentru a uni lanțul de săpat trageți ambele capete ale lanțului la mijlocul șinei de ghidare.

Legătura este formată din 2 piese și 2 șplinturi



MONTAJ

12.5.3 Conectați capetele lanțului la prima parte a legăturii. Introduceți veriga de conectare prin ambele capete ale lanțului de frezare.



12.5.6 Montați placa de frezare pe eclisele de legătură cu șuruburi și piulițe, după cum prezintă următoarele patru imagini.



12.5.4 Atașați a doua parte a legăturii de conectare.



12.5.5 Dacă ambele piese sunt conectate împreună acestea trebuie asigurate cu cele două șplinturi.



MONTAJ

12.6 Strângeți lanțul de frezare.

12.6.1 Tensionați lanțul de frezare. Aceasta se realizează cu ajutorul celor 2 șuruburi de reglare, aflate la stânga și la dreapta de capătul șinei de ghidare.

Lanțul trebuie să fie întins, dar nu strâns să se blocheze!

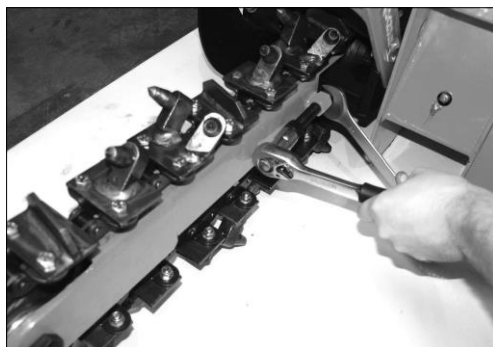

12.7 Montați cadrul articulat.

12.7.1 Poziționați dispozitivul deasupra lanțului de săpat și introduceți-l în suport.



12.7.2 Fixați cadrul pe mașină cu cele două șuruburi.





MONTAJ / ÎNAINTE DE PUNEREA ÎN FUNCȚIUNE

12.8 Montați grilajul de siguranță

12.8.1 Poziționați grilajul de siguranță peste șurubul de transport și fixați-l la consolă cu cele 4 șuruburi și 4 piulițe.



12.9 Montajul a fost finalizat.



După montare, verificați din nou dispozitivele de fixare și strângeți-le dacă este necesar!

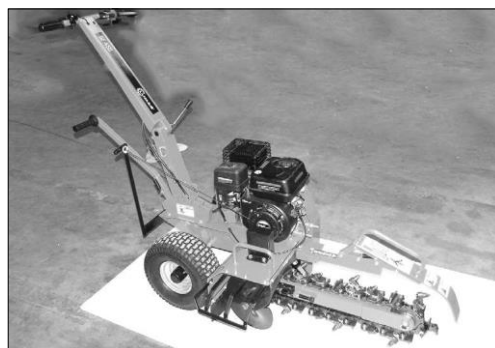

12.10 Mutare

12.10.1 Pentru deplasarea pe teren uniform, pe distanțe scurte, reglați pârghia de adâncime (11) în poziția 0.

ATENȚIE!



Mașina nu are tracțiune pe roți. Când lucrați este esențial să reglați adâncimea de frezare în poziția 1 până la 4 pentru a bloca roțile directoare. Mașina este deplasată înapoi față de lanțul de săpare.

13. ÎNAINTE DE PUNEREA ÎN FUNCȚIUNE

NOTĂ

Motorul mașinii nu este livrat cu benzină și ulei în motor. Umpleți mașina conform descrierii din secțiunea „ALIMENTARE”.

ALIMENTARE

14. ALIMENTARE

ATENȚIE!

Puteți efectua lucrările descrise în acest capitol numai după ce ați citit și ați înțeles instrucțiunile de siguranță. Se referă la siguranța dvs. personală!

14.1 ULEI

NOTĂ

Uleiul de motor trebuie completat înainte de prima utilizare! Umplerea defectuoasă a uleiului poate duce la deteriorarea ireparabilă a motorului. În acest caz, vânzătorii și producătorii se distanțează de orice serviciu în garanție.

1. Utilizați ulei de motor disponibil în comerț cu specificația 10W-30 sau 10W-40.
2. Deșurubați dopul de umplere al uleiului de motor.
3. Umpleți uleiul de motor până la primul filet al orificiului de umplere.
4. Strângeți fișa de umplere a ulei.
5. Ștergeți orice contaminați cu ulei.

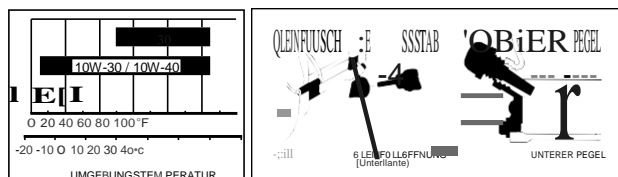

Ulei de motor

Dop de umplere al ulei

Capacitatea uleiului de motor: 0,6 litri.
Nu supraîncărcați!

NOTĂ

Utilizarea uleiului SAE 30 sub 10°C va avea ca rezultat o pornire mai grea și posibil deteriorarea motorului din cauza lubrifierii insuficiente.

Pentru verificarea nivelului de ulei mașina trebuie să fie oprită și să se afle pe o suprafață plană.

1. Scoateți dopul de umplere al uleiului.
2. Ștergeți uleiul de pe jojă.
3. Introduceți șurubul de umplere înapoi în orificiu, nu îl strângeți foarte mult.
4. Scoateți fișa de umplere.
5. Verificați nivelul uleiului pe jojă. Nivelul uleiului trebuie să fie între MIN și MAX.
6. Dacă nivelul este prea scăzut (MIN sau mai puțin), umpleți cu ulei de motor.

14.2 BENZINĂ

! PERICOL

Pericol cauzat motorului cu ardere internă. Pericol pentru sănătate.



- Gazul de eșapament conține monoxid de carbon care este toxic. Lucrul într-un mediu cu monoxid de carbon poate duce la pierderea cunoștinței sau chiar la deces. Nu porniți sau rulați motorul într-o zonă închisă.



- Nu lăsați motorul aproape de surse de căldură, scântei sau flăcări. Nu fumați în apropierea mașinii!



- Benzina este extrem de inflamabilă și explozivă. Înainte de a alimenta, opriți motorul și lăsați-l să se răcească.

! ATENȚIE

Cedarea motorului!

Pericol de deteriorare a motorului din cauza carburantului.



- Pericol de deteriorare a motorului cauzat de carburant. Completați numai cu benzina ROZ91 sau mai mare. Nu alimentați niciodată mașina cu un amestec în 2 timpi, motorină sau combustibili neautorizați.

Acest motor necesită doar benzină obișnuită, fără plumb, cu o cifră octanică de 95 sau mai mare. Utilizați numai combustibil proaspăt și curat. Apa sau impuritățile afectează sistemul de combustibil.

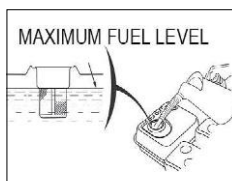

Capacitate rezervor: 3,6 Litri

Alimentați într-o zonă bine ventilată, cu motorul oprit. Dacă motorul funcționa înainte de alimentare, lăsați-l să se răcească. Nu alimentați niciodată într-o clădire în care vaporii de benzină pot ajunge la scântei sau flăcări.



PUNERE ÎN FUNCȚIUNE

AVERTISMENT

Benzina este extrem de inflamabilă și explozivă. Utilizatorul poate suferi arsuri sau alte vătămări grave la manipularea.

Când alimentați asigurați-vă că:

- Opriți motorul și lăsați-l să se răcească timp de cel puțin 10 minute înainte de a scoate capacul rezervorului de combustibil.
- Nu lăsați motorul aproape de surse de căldură, scânteii sau flăcări.
- Alimentați cu combustibil în aer liber sau într-o zonă bine ventilată.
- Nu umpleți rezervorul deasupra marginii inferioare a duzelor pentru a lăsa loc extinderii combustibilului.
- Țineți combustibilul departe de scânteii, flăcări sau alte surse de căldură sau aprindere.
- Dacă se varsă combustibil, așteptați până când vaporii de benzină se evaporă pentru a porni motorul.

14.3 Depozitarea combustibilului

- Combustibilul are o durată de viață limitată. Combustibilii suprapuși sau amestecurile pot duce la probleme de pornire. Păstrați doar combustibilul pe care îl consumați într-o lună.
- Depozitați combustibilul numai în recipiente care au fost aprobate în acest scop. Depozitați rezervoarele de combustibil uscate și securizate.
- **Rezervorul de combustibil nu trebuie lăsat la îndemâna copiilor.**

14.4 Alimentarea mașinii

1. Curățați zona din jurul capacului rezervorului.
2. Scoateți cu grijă capacul rezervorului astfel încât presiunea existentă să poată fi redusă.
3. Turnați cu grijă benzină. Pentru a permite gazului să se extindă, nu umpleți până la marginea inferioară a duzelor de combustibil.
4. Înșurubați ferm capacul rezervorului la gâtul de umplere.
5. Ștergeți imediat benzina vărsată.

15. PORNIRE

15.1 Pregătire pentru utilizare

- Verificați dacă toate dispozitivele de protecție sunt montate și funcționează corect.
- Verificați dacă șina de ghidare și lanțul de frezare sunt instalate corect și funcționale.
- Verificați tensionarea lanțului de frezare. Prin întinderea lanțului prea puțin, suprafețele de ghidare se deteriorează și timpul de funcționare este scurtat. Săgeata recomandată pentru lanț este de aproximativ 35 mm.
- Verificați presiunea în anvelope. Roțile trebuie să aibă aceeași presiune de aproximativ 2,0 bari.
- Rememorați instrucțiunile de siguranță și de oprire rapidă a motorului din acest manual.
- Înainte de începerea lucrărilor de frezare, asigurați-vă că traseul șanțului care urmează a fi tăiat nu prezintă obstacole deasupra sau sub pământ. Acordați o atenție deosebită cablurilor, conductelor și liniilor electrice aeriene (cabluri subterane, conducte de gaz și apă, canalizări, linii de telecomunicații și alte linii). Scoateți obiectele dure, precum pietre, care pot împiedica activitatea.

Cablurile deteriorate pot pune în pericol oamenii și pot provoca daune materiale.

Prin urmare:

Acordați o grijă deosebită când lucrați în apropierea liniilor.

- Folosiți protecție pentru urechi, ochelari de protecție și cască cu vizor.
- Verificați dacă zona de lucru, în special cadrul, sunt lipsite de obiecte metalice (fire, cuie etc). Obiectele pot fi aruncate, rănind persoanele sau animalele din apropiere.
- Păstrați o distanță minimă de 15 metri față de copii, animale, mașini sau alte persoane.
- Lucrați cu atenție în apropierea zonelor rezidențiale sau a drumurilor.

PUNERE ÎN FUNCȚIUNE

NOTĂ

La frezare, lanțul de tăiere nu trebuie să lovească sau să atingă obicete sau suprafețe dure (asfalt, beton, pietre).

Nu coborâți lama de tăiere cu lanțul pe o suprafață tare. Utilizați o placă de lemn ca bază.

AVERTISMENT

Porniți mașina numai atunci când lanțul de frezat a fost montat și fixat corect. Mai mult, asigurați-vă că toate dispozitivele de siguranță sunt în poziție de protecție.



Există pericolul de a cădea pietre când suspendați freza de pământ!

- Verificați dacă maneta de siguranță funcționează. Porniți motorul și lăsați-l să funcționeze câteva secunde. Eliberați complet maneta și motorul se va opri imediat.
- Verificați nivelul uleiului și al combustibilului și completați dacă este necesar.
- Verificați starea filtrului de aer, a conductelor de combustibil și a conexiunilor pentru scurgeri și deteriorări mecanice, precum și rezervorul de combustibil pentru scurgeri.

PERICOL

Nu porniți motorul în interior. Gazele de eșapament conțin monoxid de carbon, care au un efect toxic atunci când sunt inhalate!

AVERTISMENT**Atenție la suprafețele fierbinți!**

Partea de evacuare și celelalte componente ale motorului sunt foarte calde în timpul funcționării. Nu atingeți niciodată motorul când este fierbinte. Păstrați o distanță sigură de suprafețele fierbinți.

15.2 Pornirea motorului (fig. 1-7)

Verificați dacă întreținerea zilnică a fost efectuată în conformitate cu planul de mentenanță. Verificați dacă există suficient combustibil în rezervor.

1. Rotiți robinetul de combustibil (5) în poziția ON/ PORNIT.
2. Când motorul este rece, reglați maneta de șoc (4) spre stânga în poziția OFF/ÎNCHIS. Când motorul este cald, lăsați maneta spre dreapta în poziția ON/DESCHIS.
3. Setati maneta de accelerație (13) de pe mâner în poziția de relanti SLOW/ÎNCET.
4. Rotiți cheia de contact în poziția ON/PORNIT.
5. Deblocarea manetei de siguranță de pe mânerul stâng al ghidonului. Apăsați maneta în jos spre mâner și țineți-o apăsată.
6. Trageți ușor mânerul demarorului cu recul (2) până când se simte o rezistență, apoi energic trageți pe sfoară și lăsați-l încet mânerul să revină la poziția inițială.
7. Dacă maneta de șoc (4) este setată pe OFF/ ÎNCHIS pentru a porni motorul, reveniți treptat OPEN/DESCHIS în timp ce motorul se încălzește.
8. Maneta de accelerație de pe mâner (13) este în poziția neutră. Când accelerați, uneltele de lucru încep să se rotească.

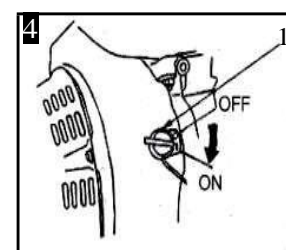
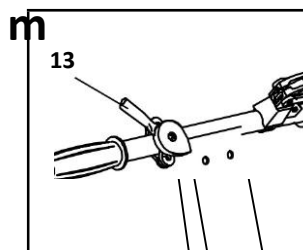
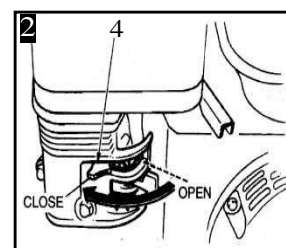
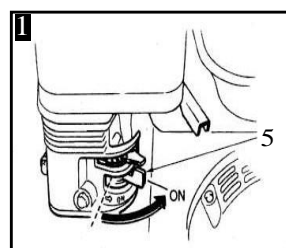



PUNERE ÎN FUNCȚIUNE

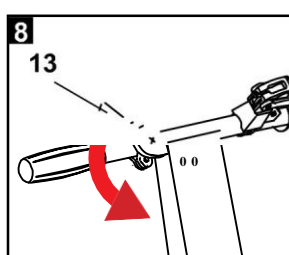
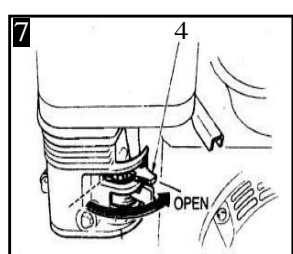
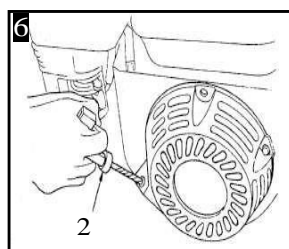
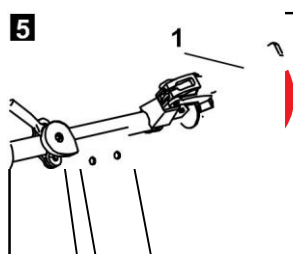

15.4 Oprirea motorului în caz de urgență

Posibile urgențe sunt:

- Motorul se supraturează.
- Maneta de accelerație nu se revine complet.

1. Pentru a opri motorul în caz de urgență, eliberați pur și simplu pârghia de siguranță (1) de pe mâner.

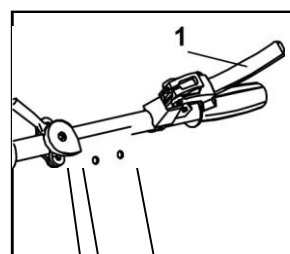

⚠ AVERTISMENT

Așteptați ca dispozitivele în mișcare să se oprească înainte de a efectua orice lucrare.

15.3 Oprirea motorului (fig. 1-4)

1. Puneți maneta de accelerație (13) de pe mâner pe poziția de relanti SLOW/ ÎNCET.
2. Eliberați maneta de siguranță (1) de pe mâner și motorul se oprește.
3. Setati întrerupătorul motorului (1) în poziția OFF/ÎNCHIS și așteptați până când șurubul de transport este staționar.
4. Închideți supapa de combustibil (5) spre stânga.
5. Scoateți conectorul bujiei = protecția împotriva utilizării neautorizate!

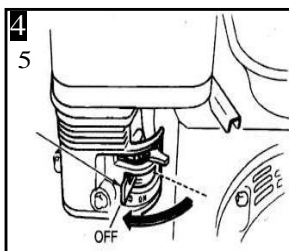
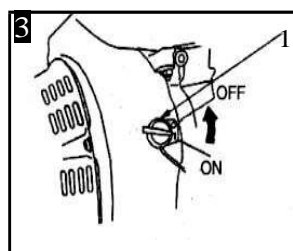
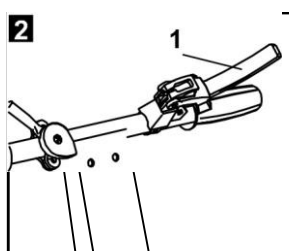
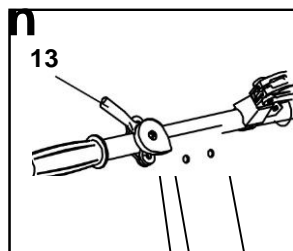

SĂPARE

16. SĂPARE

- În caz de zgomote sau vibrații neobișnuite, opriți imediat motorul. Deconectați conectorul bujiei și așteptați ca dispozitivele de săpat să se oprească. Defecțiunile trebuie reparate imediat.
- Reparațiile pot fi efectuate numai de către un centru service autorizat sau de către echipa noastră de service.

16.1 Lucrul cu mașina

Zona de lucru trebuie să permită atât operatorului, cât și mașinii să opereze în condiții de siguranță. Asigurați-vă că șanțul de frezare este liber, accesibil și că în apropiere nu există pietre sau părți metalice. Obiectele grele pot fi prinse în lanțul de tăiere și aruncate prin aer. Pot provoca răni grave.

! AVERTISMENT

Cu mașina ridicată există pericolul căderii pietrelor!

1. Aliniați mașina cu șanțul care trebuie săpat și coborâți-o deasupra solului. Asigurați-vă că lama pentru lanț este îndreptată peste punctul de pornire dorit și că șina de ghidare indica direcția de deplasare.
2. Aduceți șina de ghidare în poziția de lucru și asigurați-o.
3. Așezați cadrul articulat de deasupra lanțului în poziția pliată pentru frezare. Acesta împiedică materialul excavat să cadă înapoi în șanț.
4. Stabilirea adâncimii de frezare se face prin poziționarea manetei de reglare. Verificați angrenajul introdus pentru tăiere/ excavare. Verificați ca roțile să se învârtă liber. Când lucrați, maneta pentru schimbarea adâncimii trebuie să fie complet cuplată în poziția de lucru.

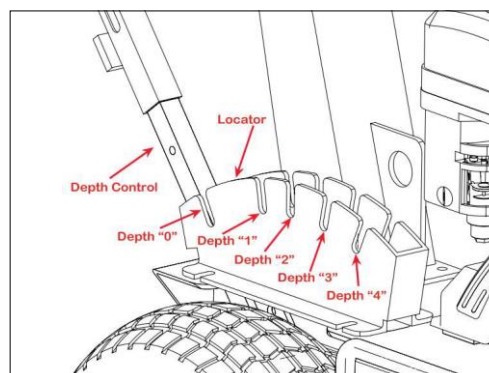

Adâncimea de frezare

5. În poziția pentru adâncime de frezare minimă până la poziția de adâncime maximă (adâncimea 1, 2, 3 și 4), roțile trebuie să rămână blocate. Dispozitivul de blocare în danturile de pe roți trebuie să cupleze corect.



Blocarea rotorului la setările de adâncime de la 1 la 4 (minime-maxime).

Pozitie	Adâncime de frezare	
Adâncime "0"	0mm	Blocarea roților a fost eliminată
Adâncime "1"	150 mm	Blocarea roților
Adâncime "2"	250mm	Blocarea roților
Adâncime "3"	340mm	Blocarea roților
Adâncime "3"	450mm	Blocarea roților



Înainte de începerea procesului de săpare, verificați blocarea roților printr-o tragere ușoară de ghidon.

6. Porniți motorul și încălziți-l.
7. La pornire, precum și în timpul săpării, maneta roșie de siguranță trebuie să rămână apăsată. Când maneta este eliberată, motorul se oprește automat.



SĂPARE

8. Deplasați rapid maneta de accelerație din poziția de mers în gol (apăsați maneta în jos) la 2/3 din viteza maximă de lucru.
9. Când crește viteza, ambreiajul centrifugal se cuplează și dispozitivele de săpat și încep să se rotească.
10. Cu echipamentul staționar, apăsați șina lanțului împreună cu lanțul de săpat în pământ, ținând aparatul aliniat. Transportatorul elicoidal împinge pământul în lateral la o anumită distanță de șanț.
11. Trageți ușor de ghidon în direcția de deplasare menținând șina lanțului de săpat la aceeași adâncime.
12. În funcție de viteza lanțului, viteza mașinii trebuie stabilită astfel încât tot materialul săpat să fie evacuat pe marginea șanțului.
13. Mașina poate fi de asemenea utilizată pentru a săpa șanțuri ușor curbate. Raza șanțului se află pe partea șurubului transportor. Raza de curbura depinde de starea solului.

NOTĂ

Deoarece roțile nu sunt acționate de un motor, se recomandă ca frezarea să se facă numai pe teren plan sau în coborâre.

AVERTISMENT

Când mașina funcționează, nu scoateți niciodată solul excavat cu mâna sau cu lopata (lanțul de frezare cât și șurubul transportor sunt în mișcare).

AVERTISMENT

După ce ați terminat de săpat, deconectați fișa de bujia a motorului pentru a împiedica utilizarea neautorizată a echipamentului.

AVERTISMENT

Nu reglați șina de ghidare atunci când dispozitivele de lucru se rotesc. Există riscul să pierdeți controlul asupra mașinii.

16.2 Utilizarea pe pantă

Aveți grijă când utilizați mașina, aceasta poate să alunece sau să se miște în mod neașteptat.

Utilizați mașina doar pe pantă, niciodată pe linia de nivel. Nu depășiți înclinarea de 8°.



Nu utilizați mașina pe pante cu o înclinare de 8° sau mai mare.

16.3 Viteza de mers în gol

Dacă nu utilizați mașina, deplasați maneta în poziția IDLE pentru a reduce sarcina motorului. Reducerea vitezei de mers în gol a motorului va prelungi durata de viață a motorului, va economisi combustibil și va reduce nivelul de zgomot.

16.4 Parcare

După terminarea lucrului sau întreruperea acestuia, procedați după cum urmează:

1. Pentru a reduce turația motorului, setați accelerația în poziția IDLE.
2. Nu ridicați sau înclinați mașina, doar țineți-o ferm.
3. Opriți motorul.
4. Așteptați aproximativ 20 de secunde pentru ca uneltele să se oprească complet.
5. Închideți robinetul de combustibil.



Uneltele de lucru sunt cuplate cu un ambreiaj centrifugal, iar când motorul se oprește acestea încă se mișcă. Timpul de oprire al sculelor depinde de viteza curentă a motorului.



Orice frânare a sculelor sau a instrumentelor este interzisă!

ÎNTREȚINERE

17. ÎNTREȚINERE

! AVERTISMENT

Întreținerea necorespunzătoare, nerespectarea sau nerespectarea unei probleme poate deveni o sursă de pericol în timpul funcționării. Folosiți numai mașini reglate și bine întreținute. Întreținerea și lubrifierea corespunzătoare vă ajută să păstrați mașina în stare de funcționare perfectă.

Toate persoanele care efectuează întreținerea mașinii trebuie să fie calificate din punct de vedere tehnic și instruite corespunzător. Trebuie să cunoașteți toate pericolele și riscurile asociate mașinii. Lucrările de întreținere care nu sunt descrise în acest manual de operare pot fi efectuate numai de către un atelier specializat.

! AVERTISMENT

Opriți motorul înainte de orice operațiuni de curățare, întreținere sau reparație. Așteptați ca uneltele să se oprească și să scoateți conectorul bijiei.



Purtați mănuși de protecție atunci când lucrați în zona lanțului de frezat și a transportatorului cu șurub!



Nu efectuați lucrări de întreținere în apropierea unui incendiu. Pericol de incendiu!

17.1 Mentenanță

- Opriți motorul și lăsați-l să se răcească.
- Maneta de accelerație se află în poziția SLOW/ ÎNCET, în poziție inactivă.
- Scoateți întotdeauna conectorul bujiei. Astfel, evitați pornirea accidentală.
- Inspectați starea generală a mașinii. Mașina este expusă vibrațiilor în timpul lucrului. Prin urmare, după câteva ore, toate conexiunile cu șuruburi trebuie verificate.
- Șuruburile cu piulițe și șurubul transportatorului trebuie întreținute cu atenție pentru a evita deteriorarea sau rănirea.
- Asigurați-vă că mașina este în stare bună de funcționare, în special sistemul de alimentare cu combustibil și capacul rezervorului, pentru a nu exista scurgeri.
- După fiecare utilizare, murdăria și solul care s-au acumulat sub și pe mașina trebuie îndepărtate. Pentru a evita supraîncălzirea motorului, nervurile căptușelii cilindrului trebuie să fie curățate.

Utilizați ulei polivalent disponibil în comerț pentru a lubrifia toate piesele rotative.

- Folosiți numai piese originale. Alte părți pot provoca daune și vătămări imprevizibile.
- După lucrările de reparație și întreținere, atașați echipamentul de protecție și siguranță la unitate și verificați-l.



Nu utilizați niciodată un aparat de spălat cu presiune pentru a curăța mașina. Apa poate pătrunde în fante înguste și poate deteriora axele, scripetele, rulmenții și motorul. Utilizarea unui produs de curățare de înaltă presiune are drept consecință o durată de viață mai scurtă.

- După curățare, toate piesele rotative trebuie lubrifiate. Acest lucru este foarte important atunci când mașina este inactivă pentru o perioadă lungă de timp.

ÎNȚREȚINERE

17.2 Puncte de lubrifiere

Eliminați părțile unsoase, precum uleiurile uzate, în conformitate cu reglementările legale.

Ungeți gresoarele celor 3 lagăre ale lanțului după primele 10 ore de funcționare și apoi după fiecare circa 50 de ore de funcționare cu ajutorul unui pistol de gresare. Întotdeauna ungeți după fiecare curățare.

1. Curățați gresoarele de unsoare cu o cârpă.
2. Puneți pistolul succesiv pe toate gresoarele și pompați unsoare.
3. Ștergeți excesul de unsoare.

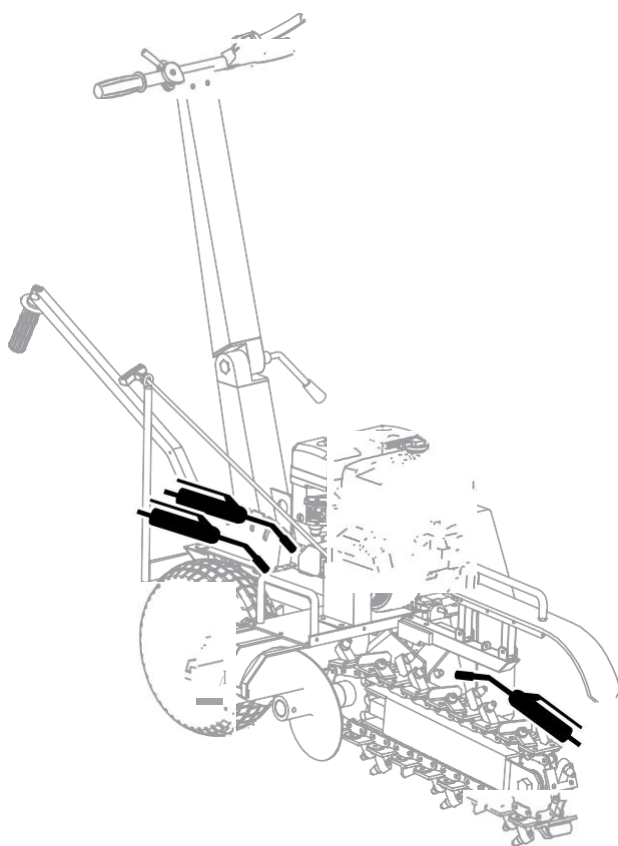

Puncte de lubrifiere ale mașinii

În general

Toate piesele metalice în mișcare trebuie întotdeauna, după fiecare 10 ore de funcționare, lubrifiate în punctele în care au contact cu alte piese. Țineți uleiul și unsoarea departe de cureaua de antrenare, canalele roților de curea, roțile de antrenare și discurile de frecare.

17.3 Șuruburi de montare

Verificați cu regularitate toate asamblările cu șurub, strângeți-le dacă este necesar. Prima verificare a asamblărilor cu șuruburi trebuie făcută după primele 3 ore de funcționare.

17.4 Maneta de siguranță

Verificați funcția manetei de siguranță înainte de fiecare punere în funcțiune și în timpul tuturor lucrărilor de întreținere.

17.5 Anvelope

Verificați roțile, presiunea și starea anvelopelor la intervale regulate.

- Verificați conectarea șuruburilor pe osiile roților pentru a fi așezate corect.
- Acordați atenție tăieturilor și corpurilor străine din profilul anvelopelor.
- Verificați presiunea în anvelope – aproximativ 2,0 bar.

ÎNTREȚINERE

17.6 Schimbarea cartușului



Opriți motorul și scoateți conectorul bujiei.



Purtați mănuși de protecție!

Vârfurile lanțului sunt suprasolicitate

- Zgomot puternic.
- Viteza de frezare este scăzută.
- Cureaua de antrenare aluneca în ciuda tensiunii.



Vârfurile de frezare pot ieși din suportii lor dacă nu sunt fixate corespunzător.

Fiecare vârf este introdus într-un suport și fixat cu un inel de blocare.

1. Îndepărtați inelul și scoateți vârful.
2. Introduceți un vârf nou corespunzător și asigurați-l din nou cu inelul de blocare.
3. După înlocuirea vârfului, verificați jocul în suportul de sus. Dacă vârful are joc prea mare, atunci trebuie schimbat suportul.



Mașina nu trebuie pusă în funcțiune dacă suporturile pentru vârfuri și vârfurile nu sunt fixate corect.

Trebuie utilizate doar piese originale.

17.7 Lanț de săpare

Întinderea lanțului

Întinderea lanțului trebuie verificată. înainte de fiecare utilizare.

- Săgeata maximă permisă este de 35 mm.

O săgeată mai mare conduce la reducerea performanțelor utilajului, crește viteza de uzare, sporește riscul de blocare al lanțului prin pătrunderea de pietre sau rădăcini sub acesta.

Tensionarea lanțului

Dacă este necesar, întindeți lanțul cu ajutorul șurubului de reglare corespunzător. Pentru a regla, piulița de blocare trebuie desfăcută.

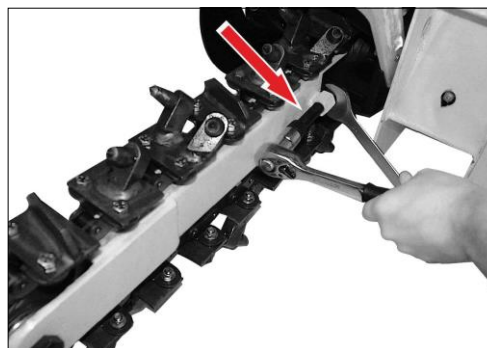

Șurub de reglare a întinderii lanțului



ÎNTREȚINERE

17.8 Cureaua de transmisie

Înainte de fiecare utilizare, verificați starea ambelor curele de antrenare.

La înlocuire, ambele curele de transmisie trebuie schimbate.

1. Scoateți apărătoarea pentru curele.
2. Dacă curelele de transmisie prezintă semne de uzură, înlocuiți-le.
Curelele trebuie să fie ușor de montat. În cazul în care intră forțat pe roțile de curea, există riscul ca acestea să fie deteriorate și să fie înlocuite după scurt timp.

Curelele de transmisie trebuie să fie pre-tensionate astfel încât să poată fi apăstate în jos pe mijloc cu degetul mare aproximativ 8-10 mm.

Curele de transmisie:
curea 17x965 Li 2 bucăți

Întinderea curelei de transmisie

Verificați regulat întinderea curelelor de antrenare. O curea slabă reduce viteza lanțului de săpat. Cureau de transmisie este tensionată corect dacă poate fi apăsată cu 8-10 mm.

1. Scoateți capacul curelei.
2. Verificați întinderea curelei. Strângeți cureaua de antrenare dacă aceasta are o săgeată mai mare de 10-15 mm (apăsare cu degetul mare).
3. Pentru a întinde, slăbiți cele 4 șuruburi ale motorului.
4. Desfaceți piulițele de blocare de pe cele 2 șuruburi de întindere.
5. Deplasați motorul cu ajutorul șuruburilor de întindere până când puteți apăsa cureaua de antrenare 8-10 mm.
6. Asigurați-vă că roata de curea antrenată și cea de pe motor sunt aliniată.
7. Strângeți cele 4 șuruburi ale motorului și piulițele de blocare de pe cele 2 șuruburi de reglare.
8. Reinstalați capacul curelei.

Înlocuirea curelei de transmisie



Înlocuiți întotdeauna curelele prea lungi, deteriorate sau uzate cu curele de transmisie originale.

1. Scoateți capacul curelei.
2. Slăbiți cele 4 șuruburi ale motorului.
3. Desfaceți piulițele de blocare ale cele două șuruburi de întindere.
4. Deplasați motorul până când cureaua de transmisie este ușor de îndepărtat.
5. Puneți noua curea de transmisie.
6. Întindeți cureau de transmisie în timp ce deplasați motorul cu șuruburile de întindere până când puteți apăsa centura 8-10 mm.
7. Asigurați-vă că roata de curea antrenată și cea a motorului sunt aliniată.
8. Strângeți cele 4 șuruburi ale motorului și piulițele de blocare de pe cele 2 șuruburi de întindere.
9. Reinstalați capacul curelei.



Nu folosiți mașina decât dacă toate dispozitivele de protecție și de siguranță sunt în poziție de lucru și în stare bună de funcționare.

ÎNTREȚINERE

17.9 Curățarea/ schimbarea filtrul de aer

Curățarea frecventă a filtrului de aer împiedică funcționarea defectuoasă a carburatorului. Dacă motorul începe să scoată fum și în același timp încetinește, acesta este un semn ca filtrul este înfundat. Curățați filtrul de aer, scoateți-l ușor, astfel încât praful să cadă pe elementul de hârtie.

AVERTISMENT

Nu folosiți niciodată soluții de curățare pe bază de solvenți, benzină sau cu punct de aprindere pentru a curăța cartușul filtrului de aer. Un incendiu sau o explozie ar putea fi rezultatul.

Curățați filtrul de aer, schimbați elementele filtrului

1. Desfaceți piulița de fixare și scoateți capacul.
2. Ștergeți murdăria din interiorul carcasei filtrului cu o cârpă curată și umedă.
3. Scoateți cu atenție elementul filtrant din buretele de pe filtrului de hârtie. Verificați dacă acestea sunt deteriorate. Înlocuiți elementele deteriorate.
4. Curățați filtrul din burete cu apă caldă și săpun. Clătiți bine cu apă curată și lăsați-l să se usuce.
5. Scoateți cartușul cu filtrul de hârtie pe o suprafață tare pentru a îndepărta murdăria. Nu periați niciodată murdăria, deoarece se va imprima în fibre.
6. Montați filtrul din burete pe cartușul filtrant de hârtie.
7. Reinstalați elementul de filtrare.
8. Închideți capacul și asigurați-l cu piulița de fixare.

NOTĂ

Nu folosiți niciodată motorul fără sau cu element de filtrare deteriorat. Murdăria poate provoca daune grave ale motorului. În acest caz, vânzătorul și producătorul nu răspund de daunele cauzate mașinii.

17.10 Verificarea/ înlocuirea bujia

Verificați bujia și distanța dintre electrozilor în mod regulat.

AVERTISMENT

Suprafețe fierbinți.



Există piese cu suprafețe fierbinți, de exemplu, toba de eșapament sau nervurile de răcire ale motorului. **Așteptați până când motorul s-a răcit înainte de a efectua lucrări la motor.**

Verificați, curățați și înlocuiți bujia

1. Lăsați motorul să se răcească.
2. Scoateți conectorul bujiei și îndepărtați orice murdărie din zona acesteia.
3. Deșurubați bujia cu cheia de bujii și verificați-o.
4. Verificați izolatorul. În caz de defecte, precum fisuri sau spărturi, înlocuiți bujia.
5. Curățați electrozii bujiei cu o perie de sârmă.
6. Verificați distanța electrozilor și reglați dacă este necesar. Distanța dintre electrozi trebuie să fie de 0,7-0,8 mm.
7. Înșurubați cu atenție bujia și strângeți-o cu cheia de bujii.
8. Așezați conectorul bujiei.

NOTĂ

O bujie slabă strânsă poate supraîncălzi și poate deteriora motorul. Și strângerea excesivă a bujiei poate distruge filetul din chiulasă.

Recomandare:

- > Bujie second hand: 1/8–1/4 tură
- > Bujie nouă: 1/2 tură.



ÎNTREȚINERE

17.11 Drenarea consumabililor

Schimbați uleiului de motor în timp ce motorul este cald.

ATENȚIE! Daune asupra mediului.



Materialele de operare și piesele contaminate cu materiale de operare nu trebuie să ajungă în alimentarea cu apă potabilă. Eliminați deșeurile ca fiind periculoase, chiar dacă sunt doar cantități mici.

Uleiul de motor trebuie schimbat după primele 5 ore de funcționare. După aceea, doar la fiecare 50 de ore de funcționare sau în fiecare sezon.

1. Deșurubați dopul de evacuare al uleiului.
2. Deșurubați dopul de umplere al uleiului.
3. Țineți sub dopul de evacuare al uleiului un recipient adecvat de cel puțin 1,5 litri.
4. O a doua persoana înclină mașina astfel încât uleiul să se poată scurge.
5. Curățați bine zona din jurul deschiderii orificiului de evacuare al uleiului.
6. Înșurubați din nou dopul de evacuare al uleiului.
7. Umpleți cu ulei de motor (0,6 litri vezi secțiunea Alimentare).
8. Înșurubați strâns dopul de umplere al uleiului.
9. Eliminați reziduurile de ulei sau murdăria.
10. Eliminați uleiul de motor în conformitate cu reglementările locale.

17.12 Curățare

Curățați mașina la intervale regulate pentru a asigura o funcționare optimă.

Trebuie îndepărtate acumulările de murdărie (pete, reziduuri de lemn, praf, frunze etc) din interiorul mașinii. Utilizați o perie moale sau un aspirator pentru a îndepărta aceste reziduuri.

Îndepărtați murdăria din șasiu cu o cârpă uscată. Când curățați, nu direcționați niciodată apa către motorul mașinii.

După curățare, ungeți toate punctele mașinii ce necesită lubrifiere și lăsați mașina să funcționeze pentru o perioadă scurtă de timp, astfel încât apa care a pătruns în interior să fie eliminată.

ÎNTREȚINERE

17.13 Program de întreținere

Întreținere	Înainte de fiecare utilizare	După fiecare utilizare	După primele 3 ore de utilizare	După 10 ore de utilizare	După 25 de ore de utilizare	După 30-50 de ore de utilizare	După 100 de ore de utilizare	Dacă este necesar	În fiecare sezon
Verificați mașina	•								
Verificați maneta de siguranță (oprire de urgență)	•								
Verificați dispozitivele de siguranță	•								
Verificați șuruburile de fixare, strângeți dacă este necesar	•		•						
Verificați combustibilul și nivelul uleiului	•								
Schimbați uleiul de motor				•		•			
Schimbați combustibilul									•
Curățați filtrul de aer					•				
Înlocuiți filtrul de aer								•	
Verificați bujia și conectorul bujiei							•		
Înlocuiți bujia									•
Curățați mașina		•							
Verificați anvelopele	•								
Verificați cureaua în V	•								
Verificați lanțul	•								
Verificați prinderea lanțului	•								
Schimbați vârfurile lanțului						• ¹			
Lubrificați părțile rotative				•					
Lubrifierea rulmentului				•		•			

¹ În condiții normale de utilizare



TRANSPORT / DEPOZITARE

18. TRANSPORT

Înainte de transport, relocare sau parcare:

- Opriți motorul și lăsați-l să se răcească pentru a evita arsurile și pericolul de incendiu.
- Scoateți fișa bujiei.
- Închideți robinetul de combustibil.
- Goliți rezervorul de combustibil pentru a evita vărsarea.

În plus, asigurați-vă că nu sunt puse în pericol alte persoane din cauza înclinării sau alunecării mașinii sau a deplasării în sus sau jos a componentelor mașinii.

AVERTISMENT

Mașina este grea și nu poate fi ridicată de o singură persoană. Solicitați ajutor pentru ridicarea mașinii sau utilizați echipament adecvat pentru ridicare.

NOTĂ

Transportați mașina doar în picioare!

- Pentru a conduce mașina pe sol ferm, nivelat și pe distanțe scurte, setați maneta de reglare a adâncimii (11) pe O.



În timpul lucrului, roțile trebuie să fie întotdeauna blocate (adâncimea de frezare setată la 1-4). Mașina este deplasată în direcția opusă direcției de deplasare.

- Poziționați mașina în poziție verticală pentru a evita scurgerile de combustibil sau ulei.
- La transportul de distanțe mari, goliți rezervorul de combustibil.
- Încărcați și decărcați cu atenție mașina. Folosiți echipamente de ridicare și transport adecvate.
- Folosiți puncte ridicare.
- Fixați mașina pe vehiculul de transport împotriva alunecării sau răsturnării, și în plus, strângeți-o cu curea de tensiune, lanțuri sau funii în punctele corespunzătoare.
- Respectați întotdeauna regulile rutiere în timpul transportului.

NOTĂ

Înainte de ridicare, asigurați-vă că dispozitivul de ridicare este capabil să suporte greutatea mașinii (vezi secțiunea Date tehnice).

Rampele de ridicare trebuie să fie stabile.

NOTĂ

Mașina nu are dreptul să circule pe drumurile publice.

19. DEPOZITARE

Depozitarea aparatului timp de o lună sau mai mult.

- Îndepărtați temeinic solul, murdăria și resturile din motor și mașină. Curățați motorul cu o cârpă. Evitați pulverizarea cu jet puternic de apă (precum, aparate de spălat cu presiune), deoarece apa ar putea intra în sistemul de aprindere și combustibil și poate provoca daune.
- Lubrifiați toate piesele rotative cu ulei ecologic (nu folosiți unsoare!) și apoi, porniți mașina pentru o perioadă scurtă de timp (lăsați-o să funcționeze 1-2 minute).
- Goliți rezervorul de combustibil. Lăsați motorul să funcționeze până la epuizarea combustibilului.
- Curățați filtrul de aer și înlocuiți-l dacă este murdar sau deteriorat.
- Verificați funcționarea tuturor pieselor rotative. Înlocuiți piesele deteriorate sau uzate.
- Verificați șuruburile și accesoriile de frezare montate pe lanțul de legătură.
- Verificați tensiunea lanțului.
- Scoateți conectorul bujiei.
- Îndoțiți șina de ghidare, slăbiți maneta de blocare și pliați ghidonul de comandă în față.
- Acoperiți mașina și motorul pentru a o proteja împotriva prafului și depozitați-o într-un loc uscat și curat. Nu le lăsați la îndemâna copiilor sau a persoanelor necalificate.
- În plus, asigurați mașina împotriva alunecării și a pornirii neautorizate. Nu depozitați mașina în aer liber.

DEFECȚIUNI

20. DEFECȚIUNI

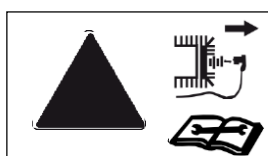

Reparați orice defecțiune

- Opriti mașina.
- Așteptați oprirea lanțului și a transportatorului cu șurub
- Scoateți conectorul bujiei

Defecțiune	Cauză	Remediu
Motorul nu pornește	Nu are combustibil	Alimentați cu combustibil
	Starter defect	Reparați sau înlocuiți demarorul de recul
	Lipsă ulei de motor	Alimentați cu ulei de motor
	Nu are scânteie	Curățați sau înlocuiți bujiile
	Motorul este rece și se îneacă la deschiderea șocului ON	Setați butonul la poziția închis OFF
	Robinet de combustibil închis OFF	Deschideți robinetul ON
Motorul pornește greu sau nu funcționează corect	Amestec incorect de combustibil	Mutați pârghia de șoc în dreapta poziția OPEN
	Carburatorul este setat incorect	Reglarea carburatorului se va face de către un centru service autorizat
	Bujia este defectă, murdară sau distanța dintre electrozi este incorectă	Curățați bujia, reglați distanța sau înlocuiți bujia.
Motorul devine prea cald	Insuficient ulei de motor	Alimentați cu ulei
	Sistemul de răcire este restricționat	Curățați grila de ventilare și nervurile de răcire ale motorului.
	Filtru de aer este murdar	Curățați filtrul de aer
	Carburatorul nu este reglat corect	Reglarea carburatorului se va face de către un centru service autorizat
Putere motorului este prea mică	Filtru de aer murdar	Curățați elementele de filtrare, dacă este necesar schimbați-le
	Mașina este supraîncărcată	Reduceți apăsarea, verificați solul de pietre sau rădăcini!
	Mașina se blochează	Curățați bine mașina la interior
Scăderea performanței mașinii	Vârfurile de săpare sunt tocite	Înlocuiți vârful lanțului sau schimbați întregul lanț
	Cureaua de transmisie este uzată	Schimbați cureaua de transmisie
	Cureaua de antrenare alunecă	Întindeți cureaua
Vibrații excesive	Șuruburile și piulițele sunt slăbite sau deteriorate	Opriti imediat motorul! Verificați strângerea tuturor șuruburilor și piulițelor, înlocuiți piesele deteriorate, reglați întinderea curelelor de antrenare sau a lanțului.

Dacă aceste măsuri nu elimină defectul sau dacă apar defecte care nu sunt enumerate aici, aparatul trebuie verificat de către un centru service autorizat.



ACORDAREA GARANȚIEI/ GARANȚIE/ SERVICIU CLIENȚI

ACORDAREA GARANȚIEI / GARANȚIE / SERVICIU CLIENȚI

ACORDAREA GARANȚIEI

Dispozitivului i se acordă perioada de garanție legală. Orice defecte care se dovedesc, în mod evident, ca urmare a erorilor materiale sau de asamblare trebuie raportate imediat vânzătorului. Dovada achiziționării dispozitivului trebuie furnizată la revendicarea garanției prin depunerea facturii și a chitanței. Garanția este exclusă în ceea ce privește piesele, în cazul defectărilor datorate uzurii naturale, condițiilor meteorologice, precum și defectelor datorate asamblării neglijente, conexiunilor necorespunzătoare, amestecului incorect de carburant/ combustibil, instalării, funcționării, întreținerii, lubrifierii sau violențelor față de mașină. Mai mult, pentru daunele cauzate de utilizarea necorespunzătoare a mașinii, cum ar fi modificări sau reparații neautorizate, dar și supraîncărcarea deliberată a mașinii duc la pierderea garanției. Componentele supuse uzurii, cu durată de viață redusă (cureaua trapezoidală, ambreiajul, cablul de accelerație, bujia, filtrul de aer, bateria, furtunurile, lamele, roțile, vârfurile de săpare, etc) și operațiile necesare lucrărilor de ajustare sau reglare sunt excluse din garanție.

GARANȚIE

LUMAG garantează o calitate perfectă și își asumă garanția în caz de defecte materiale sau de fabricație.

Garanția pentru produsele LUMAG destinată persoanelor fizice este de 24 de luni, și 12 luni pentru persoane juridice, de la data livrării. Cererile de reparație în garanție trebuie să fie întotdeauna dovedite de cumpărător prin prezentarea facturii și a chitanței. Adresa cumpărătorului și tipul mașinii trebuie să fie specificate clar. Fără dovada originală de cumpărare, reparația se va efectua doar contra cost.

Lucrările de garanție sunt efectuate exclusiv de către centru nostru service LUMAG. Orice defectiune în perioada de garanție, din cauza defectelor de material sau de fabricație vor fi remediate, cu condiția ca mașina să fi fost utilizată și întreținută corect. Prin urmare, ne rezervăm dreptul de a repara de 2 ori același defect. Dacă reparația nu se justifică economic sau nu este posibilă, echipamentul poate fi înlocuit cu unul echivalent. În cazul în care înlocuirea nu este posibilă, există posibilitatea de a vă returna banii. Uzura normală, îmbătrânirea naturală, utilizarea, curățarea, întreținerea și reglarea necorespunzătoare și componente cu durată de viață limitată (filtrele de aer, de combustibil, bujiile, starterul de recul, cureaua de transmisie) nu sunt acoperite de garanție. Din motive de operare și de utilizare, unele componente sunt supuse uzurii normale, chiar și atunci când sunt utilizate conform destinației. Acestea trebuie înlocuite în timp util.

SERVICIU CLIENȚI

Pentru întrebări tehnice, informații despre produsele noastre și comenziile de piese de schimb, echipa noastră de service este disponibilă:

Orar:

Luni până joi de la ora 7.30 - 12 și de la ora 13 - 17

Vinerea de la ora 7.30 - 12.30

Telefon: 0049 / (0)8571 / 92 556-0

Fax: 0049 / (0)8571 / 92 556-19

E-Mail: info@lumag-maschinen.de

DECLARAȚIE DE CONFORMITATE

22. DECLARAȚIE DE CONFORMITATE

În conformitate cu prevederile directivelor CE

Direcția privind mașinile 2006/42/ CE
Compatibilitate electromagnetică 2014/30/ UE
Directiva în aer liber 2000/14/EG - 2005/88/EG

Compania:

LUMAG GmbH
Robert-Bosch-Ring 3
D-84375 Kirchdorf/Inn
Telefon: +49 / (0)8571 / 92 556-0
Fax: +49 / (0)8571 / 92 556-19

Produsul

Denumire: Mașină de săpat șanțuri
Model: GF-450

Respectă cerințele esențiale de protecție în conformitate cu directivele CE menționate mai sus.

Autorizat să întocmească documentația tehnică: Christopher Weißenhorner.

Declarația de conformitate se aplică exclusiv mașinilor introduse pe piață; părțile ulterior instalate de utilizatorul final sau/și intervențiile ulterioare nu sunt luate în considerare.

Kirchdorf, 14.11.2015

Manfred Weißenhorner, Geschäftsführer

Ort/Datum

Inverkehrbringer, Bevollmächtigter

Unterschrift



SCHEMĂ EXPLODATĂ

23. SCHEMA EXPLODATĂ

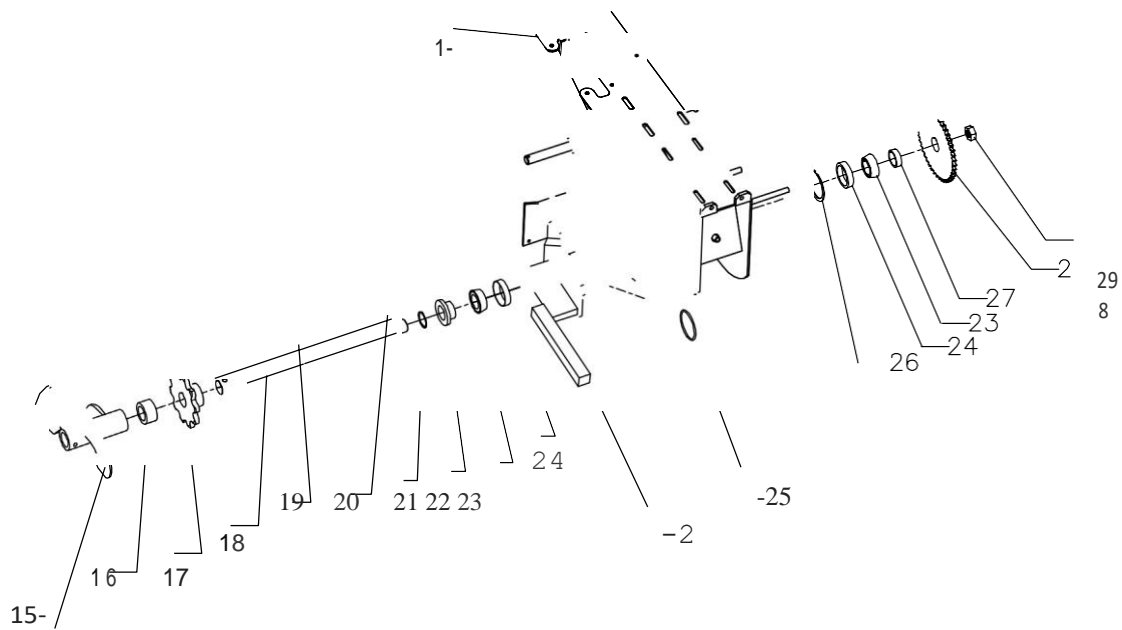
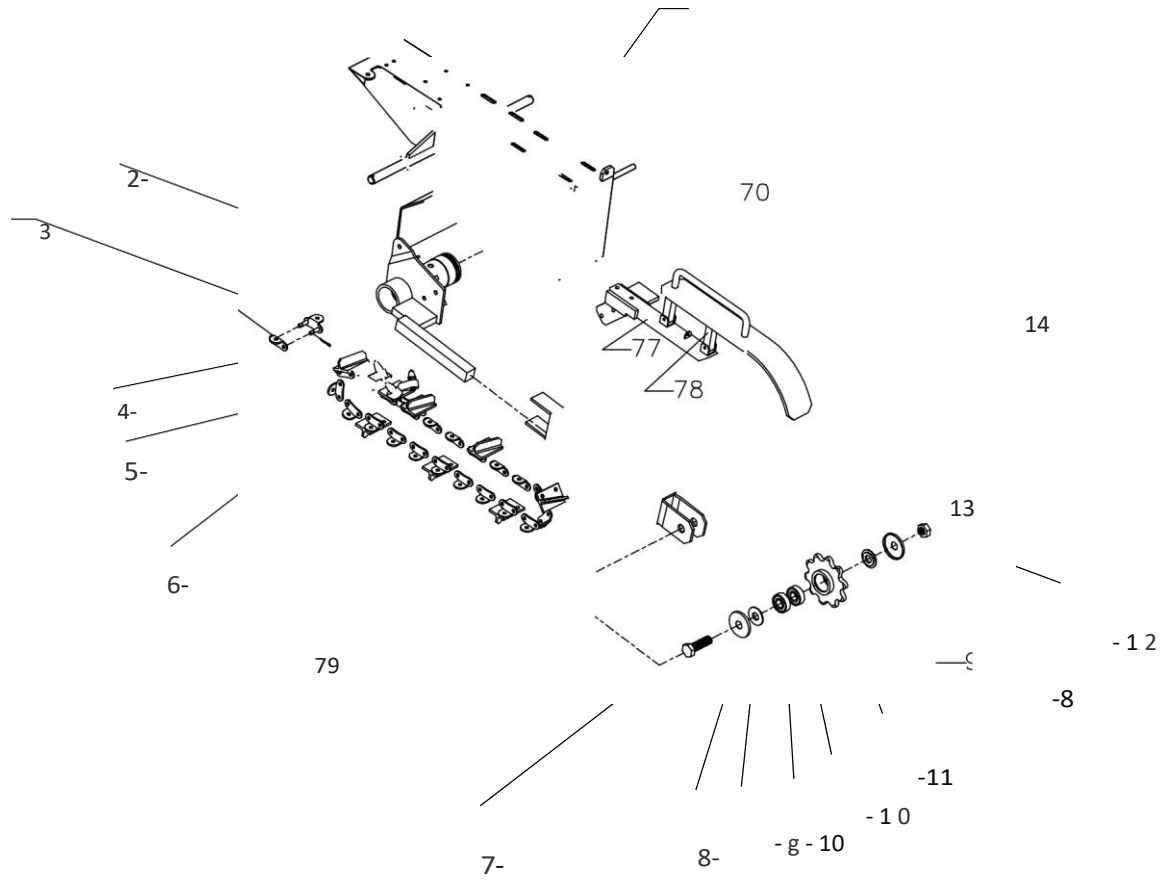

SCHEMĂ EXPLODATĂ

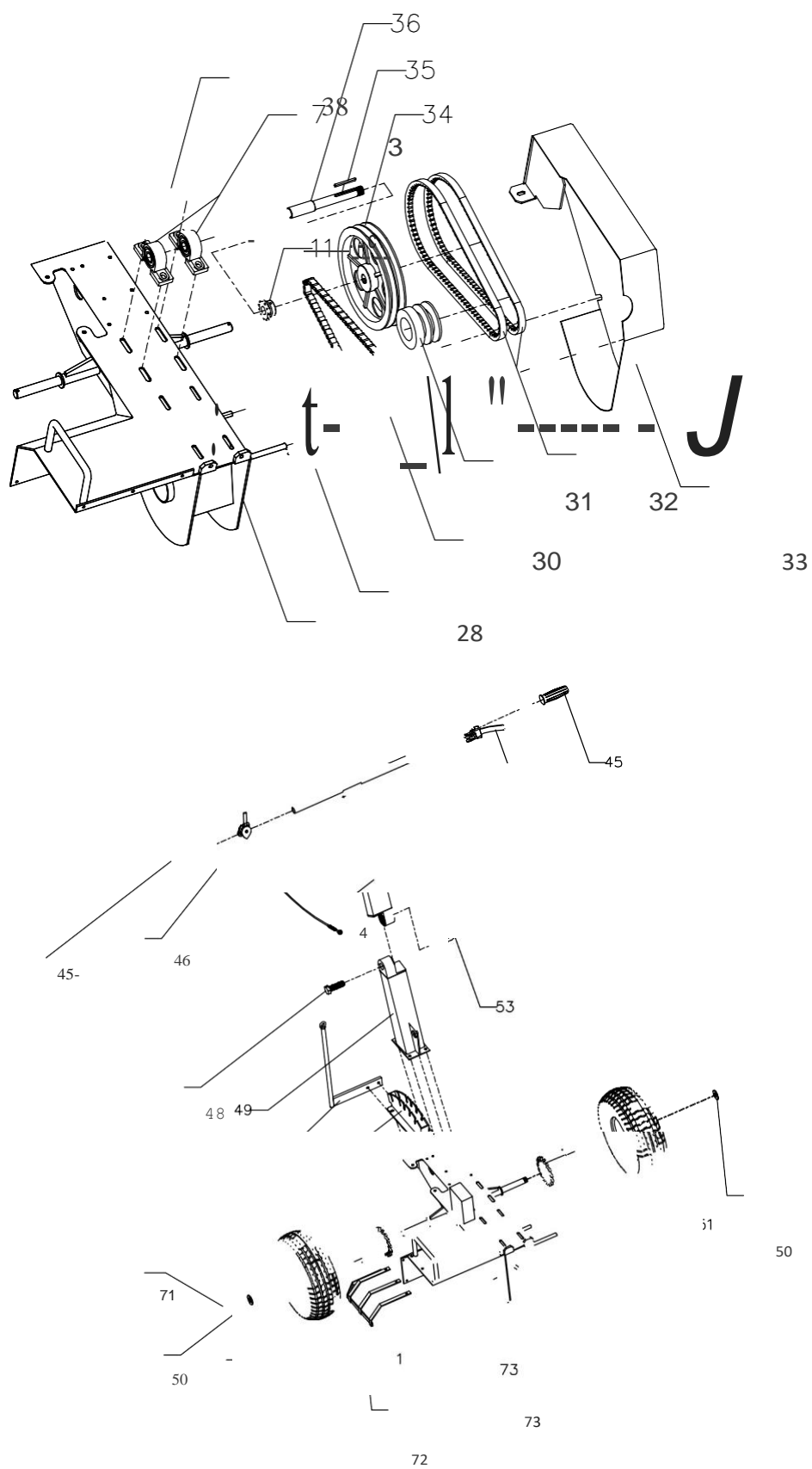



SCHEMĂ EXPLODATĂ

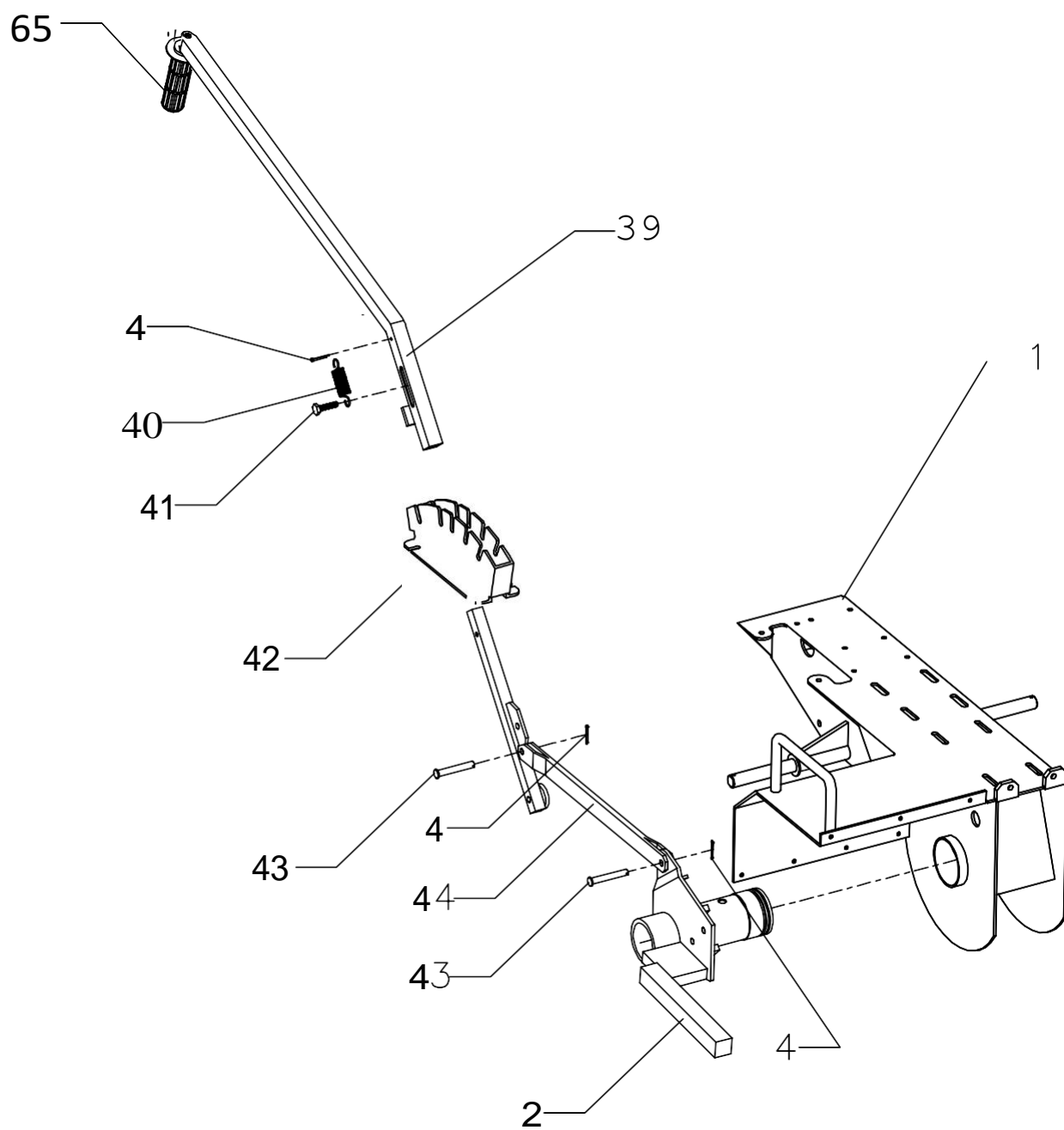

SCHEMĂ EXPLODATĂ

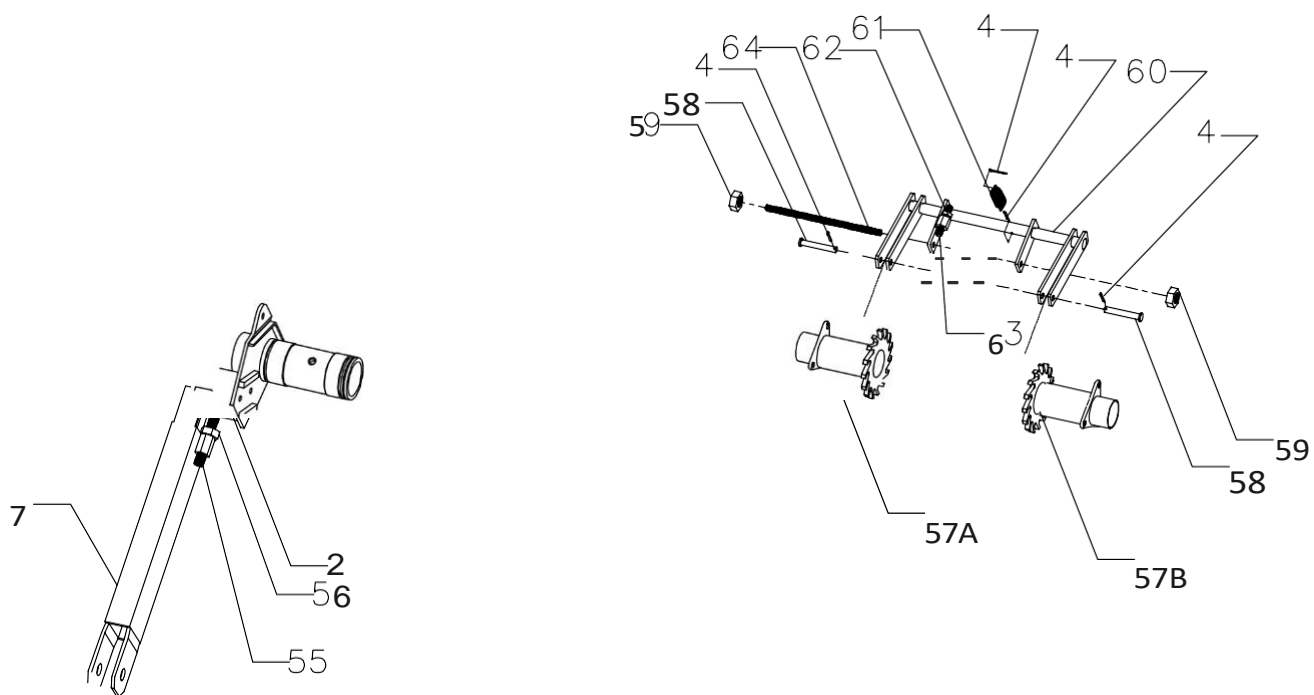



LUMAG GmbH

Robert-Bosch-Ring 3
D-84375 Kirchdorf am Inn

Telefon: +49 (0)85 71 / 92 556 - 0

Fax: +49 (0)85 71 / 92 556 - 19

www.lumag-maschinen.de

Stand: 09/2016 - GF450v1